



SVEUČILIŠTE U SPLITU  
PRIRODOSLOVNO-MATEMATIČKI FAKULTET  
RUĐERA BOŠKOVIĆA 33, 21000 SPLIT

IBAN: HR6124070001100580549  
SWIFT(BIC): OTPVHR2X  
MATIČNI BROJ: 3199622  
OIB: 20858497843

## **DOKUMENTACIJA O NABAVI**

**u postupku jednostavne nabave**

### **Urbane opreme za potrebe uređenja natkrivenog trga „Zgrade tri fakulteta“**

Klasa: 432-02/19-01/0004

Ur.broj: 2181-204-01-01-19-0003

Split, listopad 2019. godine



## Sadržaj

<b>1.</b>	<b>OPĆI PODACI</b>	6
1.1.	Naziv i sjedište naručitelja, OIB, broj telefona, broj telefaksa, internetska adresa te adresa elektroničke pošte	6
1.2.	Osoba ili služba zadužena za kontakt	6
1.3.	Evidencijski broj nabave	6
1.4.	Popis gospodarskih subjekata s kojima je naručitelj u sukobu interesa u smislu čl.13 ZJN	6
1.5.	Vrsta postupka javne nabave	6
1.6.	Procijenjena vrijednost nabave	6
1.7.	Vrsta ugovora o nabavi (robe, radovi ili usluge)	6
1.8.	Navod provodi li se elektronička dražba	6
<b>2.</b>	<b>PODACI O PREDMETU NABAVE</b>	7
2.1.	Opis predmeta nabave	7
2.2.	Opis i oznaka grupa predmeta nabave, ako je predmet nabave podijeljen na grupe	7
2.3.	Količina predmeta nabave	7
2.4.	Tehničke specifikacije	7
2.5.	Troškovnik	7
2.6.	Mjesto isporuke robe	7
2.7.	Rok isporuke robe	7
<b>3.</b>	<b>OSNOVE ZA ISKLJUČENJE GOSPODARSKOG SUBJEKTA</b>	8
3.1.	Obvezne osnove za isključenje ponuditelja iz postupka nabave	8
<b>4.</b>	<b>KRITERIJI ZA ODABIR GOSPODARSKOG SUBJEKTA</b>	10
4.1.	Uvjeti sposobnosti za obavljanje profesionalne djelatnosti	10
4.2.	Uvjeti tehničke i stručne sposobnosti i njihove minimalne razine	10
4.3.	Uvjeti sposobnosti u slučaju zajednice ponuditelja	10
<b>5.</b>	<b>PODACI O PONUDI</b>	10
5.1.	Sadržaj i način izrade ponude	10
5.2.	Način dostave	11
5.3.	Način elektroničke dostave ponude, ako je takva ponuda dopuštena	12
5.4.	Način određivanja cijene ponude	12
5.5.	Valuta ponude, ako se cijena ne izražava u kunama	12
5.6.	Kriterij za odabir ponude	12
5.7.	Jezik i pismo ako se ne izrađuju na hrvatskom jeziku i latiničnom pismu	12
5.8.	Rok valjanosti ponude	12
<b>6.</b>	<b>OSTALE ODREDBE</b>	12
6.1.	Podaci o terminu obilaska mjesta izvršenja ugovora	12
6.2.	Odredbe koje se odnose na zajednicu ponuditelja	13
6.3.	Odredbe koje se odnose na podugovaratelje	13
6.4.	Vrsta, sredstvo i uvjeti jamstva, ako su tražena	14
6.5.	Datum, vrijeme i mjesto dostave ponuda i otvaranja ponuda	14
6.6.	Rok za donošenje Odluke o odabiru	15
6.7.	Rok, način i uvjeti plaćanja	15
6.8.	Dopustivost varijanti ponuda	15
<b>7.</b>	<b>OBRASCI</b>	
7.1.	Ponudbeni list	16
	Dodatak I ponudbenom listu	18
	Dodatak II ponudbenom listu	20

7.2.	Troškovnik	22
7.3.	Tehničke specifikacije	24
7.4.	Izjava o nekažnjavanju za GS kojem je poslovni nastan u RH	30
7.5.	Izjava o nekažnjavanju za GS koji nema poslovni nastan u RH	33
7.6.	Izjava o solidarnoj odgovornosti zajednice ponuditelja	36
7.7.	Izjava o prihvaćanju uvjeta iz dokumentacije za nadmetanje	38
7.8.	Izjava ponuditelja o dostavi jamstva za uredno ispunjenje ugovora za slučaj povrede ugovornih obveza	40
7.9.	Izjava ponuditelja o dostavi jamstva za otklanjanje nedostataka u jamstvenom roku	42
8.	<b>DODATAK I. DOKUMENTACIJE O NABAVI</b>	44
8.1.	Izvedbeni projekt	

**Na temelju članka 15. Zakona o javnoj nabavi (N. N. 120/16 ) i  
Pravilnika o provedbi postupaka jednostavne nabave**

**objavljujemo**

**POSTUPAK JEDNOSTAVNE NABAVE**

**za predmet nabave**

**Urbane opreme za potrebe uređenja natkrivenog trga „Zgrade tri fakulteta“**

**CPV 34928400-2**

**Ev. broj: JSN-28/2019**

# **DOKUMENTACIJA O NABAVI**

## 1. OPĆI PODACI

### 1.1. Naziv i sjedište naručitelja, OIB, broj telefona, broj telefaksa, internetska adresa te adresa elektroničke pošte:

Naručitelj: Sveučilište u Splitu, Prirodoslovno-matematički fakultet, 21000 Split, Ruđera Boškovića 33

OIB: 20858497843

tel: 021/ 619-222

fax: 021/ 619-227

internetska adresa: [www.pmfst.unist.hr](http://www.pmfst.unist.hr)

### 1.2. Osoba ili služba zadužena za kontakt:

Kontakt osoba:

Ana Gorski, dipl.iur.

Telefon: 021/ 619-203

e-mail: [ana.gorski@pmfst.hr](mailto:ana.gorski@pmfst.hr)

### 1.3. Evidencijski broj nabave: JSN-28/2019

### 1.4. Sukob interesa:

Temeljem Zakona o javnoj nabavi, Naručitelj je u sukobu interesa s gospodarskim subjektima:

1. DALMATINSKI POLJOPRIVREDNI SERVIS d.o.o., Cesta Franje Tuđmana 228, Kaštel Sućurac, OIB: 73312986033
2. NVTEH d.o.o., Strojarska cesta 20, Zagreb, OIB: 51128699061
3. INTELLOMICS d.o.o., Trg Ivana Kukuljevića 4, Zagreb, OIB: 10233375192
4. IUGRINA, obrt, Vukovarska 41, Split, OIB: 84952410554
5. MAPMYSELF LTD, London, United Kingdom, Company number: 09997397
6. PROVJERENO, obrt, Krležina 18, Split, OIB: 39500030812
7. GRAVIM D.O.O., Velebitska 61, Split, OIB: 15642939442
8. MILE DŽELALIJA CONSULTING d.o.o., Gundulićeva 16, Split, OIB: 19803160598
9. TAVULIN d.o.o., Vukovarska 115, Split, OIB: 31773431778
10. OPG, Žnjanska 2, Split, MB:226436
11. KOMPLET SISTEM d.o.o., A. Starčevića 142, Solin, 17807627317
12. BEDALOV d.o.o., Tomislava Antunovića 17, Kaštel Sućurac, OIB: 40159265694
13. PROJECT BEYOND d.o.o., Hrvatske mornarice 1/H, Split, OIB: 62624230470
14. KONTNI PLAN d.o.o., Ruđera Boškovića 11, Split, OIB: 62288852488
15. COR FORTIUM j.d.o.o., Šimićeva 48, Split, OIB: 64182067486
16. REBRAND j.d.o.o., A. Starčevića 142, Solin, 43914715474
17. GOLDEN LEAF TOURS d.o.o., Mostarska 104, Split, OIB: 95003721612
18. ULTRA FM SPLIT d.o.o., Kralja Zvonimira 14, Split, OIB: 64994325694

Naručitelj će poduzeti prikladne mjere da učinkovito spriječi, prepozna i ukloni sukobe interesa u vezi s predmetnim postupkom kako bi se izbjeglo narušavanje tržišnog natjecanja i osiguralo jednako postupanje prema svim gospodarskim subjektima.

1.5. **Vrsta postupka nabave:** postupak jednostavne nabave.

1.6. **Procijenjena vrijednost nabave:** 150.000,00 kn bez PDV-a.

1.7. **Vrsta ugovora o nabavi (robe, radovi ili usluge):** Ugovor o nabavi robe.

1.8. **Navod provodi li se elektronička dražba:** Ne provodi se.

## 2. PODACI O PREDMETU NABAVE

### 2.1. Opis predmeta nabave:

Predmet nabave je urbana oprema za potrebe uređenja natkrivenog trga „Zgrade tri fakulteta“ na lokaciji Ruđera Boškovića 33, u Splitu, a sukladno određenjima i uvjetima ove dokumentacije.

Predmet nabave obuhvaća:

- dobava potrebnog materijala i izrada elementa za sjedenje (element A1 - sjedenje)
- dobava potrebnog materijala i izrada elementa žardinjere (element A2 - žardinjere)
- dobava potrebnog materijala i izrada elementa za sjedenje sa žardinjerom (element B1 - sjedenje + žardinjere)
- dobava potrebnog materijala i izrada elementa za sjedenje sa košom za otpatke (element B2 – sjedenje + koš za otpatke)
- dobava potrebnog materijala i izrada elementa stol (element C - stol)
- dobava i ugradnja zidne pepeljare – konfekcijska oprema,

a sve sukladno Tehničkim specifikacijama (obrazac III. ove dokumentacije) i Izvedbenom projektu (dodatak I. dokumentacije o nabavi).

### 2.2. Opis i oznaka grupa predmeta nabave, ako je predmet nabave podijeljen na grupe:

Predmet nabave nije podijeljen na grupe, ponuda mora biti jedinstvena za cjelokupni predmet nabave, odnosno ponuda mora obuhvatiti sve stavke navedene u Tehničkoj specifikaciji.

### 2.3. Količina predmeta nabave:

Količina predmeta nabave navedena je u Troškovniku koji je sastavni dio ove dokumentacije o nabavi.

### 2.4. Tehničke specifikacije:

Tehničke specifikacije predmeta nabave nalazi se u obrascu III. ove dokumentacije o nabavi, *Tehničke specifikacije*, koji je sastavni dio ove dokumentacije o nabavi.

Ponuđeni predmet nabave mora u cijelosti obuhvatiti robu traženu Tehničkom specifikacijom (obrazac III. ove dokumentacije).

### 2.5. Troškovnik:

Troškovnik je sastavni dio ove dokumentacije o nabavi. Ponuditelj je dužan ispuniti sve stavke Troškovnika na način kako je utvrđeno u Troškovniku. Troškovnik mora biti potpisan i ovjeren pečatom.

### 2.6. Mjesto izvršenja Ugovora:

Mjesto izvršenja ugovora je natkriveni trg „Zgrade tri fakulteta“ na lokaciji Ruđera Boškovića 33, u Splitu.

### 2.7. Rok početka i završetka izvršenja ugovora:

Ponuditelj se obvezuje izvršiti ugovor u roku od 60 dana od dana obostranog potpisa Ugovora o nabavi.

### 3. OSNOVE ZA ISKLJUČENJE GOSPODARSKOG SUBJEKTA

#### 3.1. Obvezne osnove za isključenje ponuditelja iz postupka nabave

##### 3.1.1. Javni naručitelj obvezan je isključiti gospodarskog subjekta u bilo kojem trenutku tijekom trajanja postupka nabave ako utvrdi da:

3.1.1.1. Gospodarski subjekt koji ima poslovni nastan u Republici Hrvatskoj ili osoba koja je član upravnog, upravljačkog ili nadzornog tijela ili ima ovlasti zastupanja, donošenja odluka ili nadzora toga gospodarskog subjekta i koja je državljanin Republike Hrvatske je pravomoćnom presudom osuđena za:

*a) sudjelovanje u zločinačkoj organizaciji, na temelju*

– članka 328. (zločinačko udruženje) i članka 329. (počinjenje kaznenog djela u sastavu zločinačkog udruženja) Kaznenog zakona

– članka 333. (udruživanje za počinjenje kaznenih djela), iz Kaznenog zakona (»Narodne novine«, br. 110/97., 27/98., 50/00., 129/00., 51/01., 111/03., 190/03., 105/04., 84/05., 71/06., 110/07., 152/08., 57/11., 77/11. i 143/12.)

*b) korupciju, na temelju*

– članka 252. (primanje mita u gospodarskom poslovanju), članka 253. (davanje mita u gospodarskom poslovanju), članka 254. (zlouporaba u postupku javne nabave), članka 291. (zlouporaba položaja i ovlasti), članka 292. (nezakonito pogodovanje), članka 293. (primanje mita), članka 294. (davanje mita), članka 295. (trgovanje utjecajem) i članka 296. (davanje mita za trgovanje utjecajem) Kaznenog zakona

– članka 294.a (primanje mita u gospodarskom poslovanju), članka 294.b (davanje mita u gospodarskom poslovanju), članka 337. (zlouporaba položaja i ovlasti), članka 338. (zlouporaba obavljanja dužnosti državne vlasti), članka 343. (protuzakonito posredovanje), članka 347. (primanje mita) i članka 348. (davanje mita) iz Kaznenog zakona (»Narodne novine«, br. 110/97., 27/98., 50/00., 129/00., 51/01., 111/03., 190/03., 105/04., 84/05., 71/06., 110/07., 152/08., 57/11., 77/11. i 143/12.)

*c) prijevaru, na temelju*

– članka 236. (prijevara), članka 247. (prijevara u gospodarskom poslovanju), članka 256. (utaja poreza ili carine) i članka 258. (subvencijska prijevara) Kaznenog zakona

– članka 224. (prijevara), članka 293. (prijevara u gospodarskom poslovanju) i članka 286. (utaja poreza i drugih davanja) iz Kaznenog zakona (»Narodne novine«, br. 110/97., 27/98., 50/00., 129/00., 51/01., 111/03., 190/03., 105/04., 84/05., 71/06., 110/07., 152/08., 57/11., 77/11. i 143/12.)

*d) terorizam ili kaznena djela povezana s terorističkim aktivnostima, na temelju*

– članka 97. (terorizam), članka 99. (javno poticanje na terorizam), članka 100. (novačenje za terorizam), članka 101. (obuka za terorizam) i članka 102. (terorističko udruženje) Kaznenog zakona

– članka 169. (terorizam), članka 169.a (javno poticanje na terorizam) i članka 169.b (novačenje i obuka za terorizam) iz Kaznenog zakona (»Narodne novine«, br. 110/97., 27/98., 50/00., 129/00., 51/01., 111/03., 190/03., 105/04., 84/05., 71/06., 110/07., 152/08., 57/11., 77/11. i 143/12.)

*e) pranje novca ili financiranje terorizma, na temelju*

– članka 98. (financiranje terorizma) i članka 265. (pranje novca) Kaznenog zakona

– članka 279. (pranje novca) iz Kaznenog zakona (»Narodne novine«, br. 110/97., 27/98., 50/00., 129/00., 51/01., 111/03., 190/03., 105/04., 84/05., 71/06., 110/07., 152/08., 57/11., 77/11. i 143/12.)



*f) dječji rad ili druge oblike trgovanja ljudima, na temelju*

– članka 106. (trgovanje ljudima) Kaznenog zakona

– članka 175. (trgovanje ljudima i ropstvo) iz Kaznenog zakona (»Narodne novine«, br. 110/97., 27/98., 50/00., 129/00., 51/01., 111/03., 190/03., 105/04., 84/05., 71/06., 110/07., 152/08., 57/11., 77/11. i 143/12.),

ili

3.1.1.2. Gospodarski subjekt koji nema poslovni nastan u Republici Hrvatskoj ili osoba koja je član upravnog, upravljačkog ili nadzornog tijela ili ima ovlasti zastupanja, donošenja odluka ili nadzora toga gospodarskog subjekta i koja nije državljanin Republike Hrvatske je pravomoćnom presudom osuđena za kaznena djela iz točke 3.1.1.1. podtočaka od a) do f) i za odgovarajuća kaznena djela koja, prema nacionalnim propisima države poslovnog nastana gospodarskog subjekta, odnosno države čiji je osoba državljanin, obuhvaćaju razloge za isključenje iz članka 57. stavka 1. točaka od (a) do (f) Direktive 2014/24/EU.

Za potrebe utvrđivanja okolnosti iz točke 3.1.1. gospodarski subjekt u ponudi dostavlja izjavu. Izjavu daje osoba po zakonu ovlaštena za zastupanje gospodarskog subjekta za gospodarski subjekt i za sve osobe koje su članovi upravnog, upravljačkog ili nadzornog tijela ili imaju ovlasti za zastupanja, donošenja odluka ili nadzora gospodarskog subjekta.

Izjava ne smije biti starija od tri mjeseca računajući od dana početka postupka jednostavne nabave.

Postupak jednostavne nabave počinje danom slanja poziva za dostavu ponuda, temeljem dokumentacije o nabavi.

*Gospodarski subjekt sa sjedištem u Republici Hrvatskoj dostavlja izjavu koja se nalazi u prilogu (obrazac IV. ove dokumentacije).*

*Gospodarski subjekt sa sjedištem izvan Republike Hrvatske dostavlja izjavu koja se nalazi u prilogu (obrazac V. ove dokumentacije).*

### **3.1.2. Javni naručitelj obvezan je isključiti gospodarskog subjekta iz postupka nabave ako utvrdi da:**

Gospodarski subjekt nije ispunio obveze plaćanja dospjelih poreznih obveza i obveza za mirovinsko i zdravstveno osiguranje:

1. u Republici Hrvatskoj, ako gospodarski subjekt ima poslovni nastan u Republici Hrvatskoj, ili
2. u Republici Hrvatskoj ili u državi poslovnog nastana gospodarskog subjekta, ako gospodarski subjekt nema poslovni nastan u Republici Hrvatskoj.

Iznimno, Naručitelj neće isključiti gospodarskog subjekta iz postupka nabave ako mu sukladno posebnom propisu plaćanje obveza nije dopušteno ili mu je odobrena odgoda plaćanja.

Za potrebe utvrđivanja okolnosti iz točke 3.1.2. gospodarski subjekt u ponudi dostavlja potvrdu Porezne uprave ili drugog nadležnog tijela u državi poslovnog nastana gospodarskog subjekta, kojim se dokazuje da ne postoje osnove za isključenje. Potvrda ne smije biti starija od 30 dana računajući od dana početka postupka jednostavne nabave.

Postupak jednostavne nabave počinje danom slanja poziva za dostavu ponuda, temeljem ove dokumentacije o nabavi.

*Gospodarski subjekt sa sjedištem u Republici Hrvatskoj dostavlja potvrdu Porezne uprave o stanju duga.*

Ako se u državi poslovnog nastana gospodarskog subjekta, odnosno državi čiji je osoba državljanin ne izdaje potvrda porezne uprave ili drugog nadležnog tijela, ona može biti zamijenjena izjavom pod prisegom ili, ako izjava pod prisegom prema pravu dotične države ne postoji, izjavom davatelja s ovjerenim potpisom kod nadležne sudske ili upravne vlasti, javnog

bilježnika ili strukovnog ili trgovinskog tijela u državi poslovnog nastana gospodarskog subjekta, odnosno državi čiji je osoba državljanin.

Odredbe iz točke 3.1.2. ove dokumentacije o nabavi odnose se i na podugovaratelje. Ako Naručitelj utvrdi da postoji osnova za isključenje podugovaratelja, zatražiti će od gospodarskog subjekta zamjenu tog podugovaratelja u primjermom roku, ne kraćem od 5 dana.

#### **4. KRITERIJI ZA ODABIR GOSPODARSKOG SUBJEKTA (UVJETI SPOSOBNOSTI)**

##### **4.1. Uvjeti sposobnosti za obavljanje profesionalne djelatnosti**

###### **4.1.1. Upis u sudski, obrtni, strukovni ili drugi odgovarajući registar**

Gospodarski subjekt u ovom postupku mora dokazati svoj upis u sudski, obrtni, strukovni ili drugi odgovarajući registar države njegova poslovnog nastana. Naručitelj ne propisuje starost navedenog dokumenta.

Za potrebe utvrđivanja okolnosti iz točke 4.1.1. gospodarski subjekt u ponudi dostavlja izvadak odgovarajućeg registra koji se vodi u državi članici njegova poslovnog nastana.

##### **4.2. Uvjeti tehničke i stručne sposobnosti i njihove minimalne razine**

###### **4.2.1. Popis ugovora o isporuci robe**

Gospodarski subjekt u ovom postupku mora dokazati da je u godini u kojoj je započeo postupak nabave (2019.) i tijekom tri godine koje prethode toj godini (2018., 2017. i 2016.), uredno izvršio jedan ili više ugovora o isporuci robe iste ili slične predmetu nabave. Zbroj vrijednosti isporuka robe mora biti minimalno u visini procijenjene vrijednosti predmeta ove nabave.

Za potrebe utvrđivanja okolnosti iz točke 4.2.1. gospodarski subjekt dostavlja popis ugovora o isporuci robe koji sadrži datum isporuke robe, iznos i naziv druge ugovorne strane.

Gospodarski subjekt s navedenim dokazom dokazuje da ima potrebno iskustvo, znanje i sposobnosti da je s obzirom na opseg, predmet i procijenjenu vrijednosti nabave sposoban kvalitetno isporučiti robu koja je predmet nabave.

##### **4.3. Uvjeti sposobnosti u slučaju zajednice ponuditelja:**

U slučaju zajednice ponuditelja svi članovi zajednice obvezni su pojedinačno dokazati uvjete sposobnosti za obavljanje profesionalne djelatnosti.

#### **5. PODACI O PONUDI**

##### **5.1. Sadržaj i način izrade ponude:**

Ponuda je izjava volje Ponuditelja u pisanom obliku da će isporučiti robu, pružiti usluge ili izvesti radove u skladu s uvjetima i zahtjevima iz dokumentacije o nabavi. Pri izradi ponude Ponuditelj se mora pridržavati zahtjeva i uvjeta iz dokumentacije o nabavi te ne smije mijenjati ni nadopunjavati tekst dokumentacije o nabavi

###### **1. Ponuda sadrži:**

1. popunjeni ponudbeni list (obrazac I. ove dokumentacije),
2. dodatak I ponudbenom listu - podaci o članovima zajednice ponuditelja (prilaže se u slučaju zajednice ponuditelja),
3. dodatak II ponudbenom listu - podaci o podugovarateljima (prilaže se u slučaj da se dio ugovora ustupa podugovarateljima),
4. dokumente kojima ponuditelj dokazuje da ne postoje osnove za isključenje,
5. dokumenti kojima ponuditelj dokazuje postojanja uvjeta sposobnosti,
6. popunjeni troškovnik (obrazac II. ove dokumentacije),
7. izjava o nepostojanju okolnosti za isključenje gospodarskog subjekta kojem je poslovni nastan u RH - Izjava o nekažnjavanju (obrazac IV. ove dokumentacije, prilaže se u slučaju da je nastan ponuditelja u RH),



8. izjava o nepostojanju okolnosti za isključenje gospodarskog subjekta kojem je poslovni nastan izvan RH - Izjava o nekažnjavanju (obrazac V. ove dokumentacije, prilaže se u slučaju da je nastan ponuditelja izvan RH),
9. izjava o solidarnoj odgovornosti zajednice ponuditelja (obrazac VI. ove dokumentacije, prilaže se u slučaju zajednice ponuditelja),
10. izjava o prihvaćanju uvjeta iz dokumentacije za nadmetanje (obrazac VII. ove dokumentacije)
11. izjava o dostavi jamstva za uredno ispunjenje ugovora za slučaj povrede ugovornih obveza (obrazac VIII. ove dokumentacije)
12. izjava o dostavi jamstva za otklanjanje nedostataka u jamstvenom roku (obrazac IX. ove dokumentacije)

Ponudbeni list najmanje sadrži:

1. naziv i sjedište naručitelja,
2. naziv i sjedište ponuditelja, adresa, OIB (ili nacionalni identifikacijski broj prema zemlji sjedišta gospodarskog subjekta, ako je primjenjivo), broj računa, navod o tome je li ponuditelj u sustavu PDV-a, adresa za dostavu pošte, adresa e-pošte, kontakt osoba ponuditelja, broj telefona, broj faksa,
3. predmet nabave,
4. podatke o podugovarateljima i podatke o dijelu ugovora o nabavi, ako se dio ugovora o nabavi daje u podugovor,
5. cijenu ponude bez PDV-a,
6. iznos PDV-a,
7. cijenu ponude s PDV-om,
8. rok valjanosti ponude,
9. datum i potpis ponuditelja.

Ako se radi o zajednici ponuditelja, ponuda obavezno sadrži Dodatak I ponudbenom listu (podaci o članovima zajednice ponuditelja).

Ponuda se izrađuje na način da čini cjelinu. Ako zbog opsega ili drugih objektivnih okolnosti ponuda ne može biti izrađena na način da čini cjelinu, onda se izrađuje u dva ili više dijelova.

Ponuda se uvezuje na način da se onemogućí naknadno vađenje ili umetanje listova (npr. jamstvenikom – vrpcom čija su oba kraja na posljednjoj strani pričvršćena naljepnicom preko koje je otisnut pečat ponuditelja na način da isti obuhvaća dio posljednje strane ponude i dio pričvršćene naljepnice).

Ako je ponuda izrađena u dva ili više dijelova, svaki dio se uvezuje na način da se onemogućí naknadno vađenje ili umetanje listova. Dijelove ponude kao što su katalogi, brošure, mediji za pohranjivanje podataka i sl. koji ne mogu biti uvezani Ponuditelj obilježava nazivom i navodi u sadržaju ponude kao dio ponude. Ako je ponuda izrađena od više dijelova Ponuditelj mora u sadržaju ponude navesti od koliko se dijelova ponuda sastoji. Stranice ponude se označavaju brojem na način da je vidljiv redni broj stranice i ukupan broj stranica ponude. Kada je ponuda izrađena od više dijelova, stranice se označavaju na način da svaki slijedeći dio započinje rednim brojem koji se nastavlja na redni broj stranice kojim završava prethodni dio. Ako je dio ponude izvorno numeriran (primjerice katalogi), ponuditelj ne mora taj dio ponude ponovno numerirati.

Ponude se pišu neizbrisivom tintom. Ispravci u ponudi moraju biti izrađeni na način da su vidljivi. Ispravci moraju uz navod datuma ispravka biti potvrđeni potpisom ponuditelja.

## **5.2. Način dostave:**

Ponuda se u zatvorenoj omotnici dostavlja na adresu Naručitelja navedenu u dokumentaciji o nabavi. Ponuda se može predati neposredno na urudžbeni zapisnik Naručitelja ili preporučenom poštom na adresu naručitelja, a u zatvorenoj omotnici.

Na omotnici ponude mora biti naznačeno:



- naziv i adresa Naručitelja
- naziv i adresa Ponuditelja
- Ponuda za nabavu: Urbana oprema za potrebe uređenja natkrivenog trga „Zgrade tri fakulteta“
- Evidencijski broj: JSN-28/2019
- Naznaka: »NE OTVARAJ«

Ponuditelj samostalno određuje način dostave ponude i sam snosi rizik eventualnog gubitka odnosno nepravovremene dostave ponude. Naručitelj će za neposredno dostavljene ponude izdati potvrdu o primitku.

Svi dokumenti kojima se utvrđuju osnove za isključenja ponuditelja, kao i dokumenti kojima se dokazuje postojanje uvjeta sposobnost ponuditelja, mogu se dostaviti u neovjerenoj preslici. Neovjerenom preslikom smatra se i neovjereni ispis elektroničke isprave na papiru.

### **5.3. Način elektroničke dostave ponuda, ako je takva dostava dopuštena:**

Elektronička dostava ponuda nije dopuštena.

### **5.4. Način određivanja cijene ponude:**

Ponuditelj dostavlja ponudu s cijenom u kunama. Jedinična cijena i ukupna cijena ponude su nepromjenjive za cijelo vrijeme trajanja Ugovora. U cijenu ponude bez poreza na dodanu vrijednost moraju biti uračunati svi troškovi (uključujući posebne poreze, trošarine i carine, ako postoje) i popusti.

Ukoliko Ponuditelj nije u sustavu PDV-a ili je predmet nabave oslobođen PDV-a, u Ponudbenom listu, na mjesto predviđeno za upis cijene ponude s PDV-om, upisuje se isti iznos kao što je upisan na mjestu predviđenom za upis cijene ponude bez PDV-a, a mjesto predviđeno za upis iznosa PDV-a ostavlja se prazno. U slučaju da cijena ponude bez PDV-a iskazana u Troškovniku ne odgovara cijeni ponude bez PDV-a iskazanoj u Ponudbenom listu, vrijedi cijena ponude bez PDV-a iskazana u Troškovniku., a sve sukladno čl. 21. Pravilnika o dokumentaciji o nabavi te ponudi u stupcima javne nabave.

### **5.5. Valuta ponude, ako se cijena ne izražava u kunama:**

Cijena ponude izražava se u kunama.

### **5.6. Kriterij za odabir ponude:**

Kriterij odabira ponude je ekonomski najpovoljnija ponuda s ponderom cijene 100%.

### **5.7. Jezik i pismo ako se ne izrađuju na hrvatskom jeziku i latiničnom pismu:**

Ponuda se zajedno s pripadajućom dokumentacijom izrađuje na hrvatskom jeziku i latiničnom pismu.

### **5.8. Rok valjanosti ponude:**

Rok valjanosti ponude je najmanje 30 dana od dana isteka roka za dostavu ponuda. Ukoliko istekne rok valjanosti Naručitelj može tražiti od ponuditelja primjereno produženje roka valjanosti ponude.

## **6. OSTALE ODREDBE**

### **6.1. Podaci o terminu obilaska mjesta izvršenja ugovora**

Prije dostave ponude, Naručitelj će omogućiti Ponuditelju obilazak terena i upoznavanje s postojećim stanjem. Troškove obilaska terena snosi Ponuditelj.

Za određivanje termina pregleda Ponuditelj se najavljuje osobi za kontakt Naručitelja za obilazak mjesta, doc.dr.sc. Vladimir Pleština, mob: 091/ 510-3649.

## **6.2. Odredbe koje se odnose na zajednicu ponuditelja:**

Zajednica ponuditelja je udruženje više gospodarskih subjekata koje je pravodobno dostavilo zajedničku ponudu. Ponuda zajednice ponuditelja sadrži naziv i sjedište svih gospodarskih subjekata iz zajedničke ponude, naziv i sjedište nositelja ponude, OIB svakog člana zajednice ponuditelja, broj računa, navod da li je u sustavu PDV-a, adresa za dostavu pošte, adresa e-pošte, kontakt osoba, broj telefona, broj faksa. Naručitelj ne smije zahtijevati da zajednica gospodarskih subjekata ima određeni pravni oblik u trenutku dostave ponude, ali može zahtijevati da ima određeni pravni oblik nakon sklapanja ugovora u mjeri u kojoj je to nužno za uredno izvršenje tog ugovora. Naručitelj neposredno plaća svakom članu zajednice gospodarskih subjekata za onaj dio ugovora o nabavi koji je on izvršio, osim ako zajednica gospodarskih subjekata ne odredi drugačije. U ponudi zajednice gospodarskih subjekata mora biti navedeno koji će dio ugovora o nabavi (predmet, količina, vrijednost i postotni dio) izvršavati pojedini član zajednice gospodarskih subjekata. Odgovornost ponuditelja iz zajedničke ponude je solidarna.

U ponudi zajednice ponuditelja mora biti priložena:

- Izjava o solidarnoj odgovornosti zajednice ponuditelja (obrazac V. ove dokumentacije za nadmetanje)
- Dodatak I ponudbenom listu - podaci o članovima zajednice ponuditelja (prilaže se u slučaju zajednice ponude),

## **6.3. Odredbe koje se odnose na podugovaratelje:**

Podugovaratelj je gospodarski subjekt koji za ugovaratelja isporučuje uslugu koja je neposredno povezana s predmetom nabave.

Javni naručitelj ne smije zahtijevati od gospodarskih subjekata da dio ugovora o javnoj nabavi daju u podugovor ili da angažiraju određene podugovaratelje niti ih u tome ograničavati, osim ako posebnim propisom ili međunarodnim sporazumom nije drukčije određeno.

Gospodarski subjekti koji namjeravaju dati dio ugovora o nabavi u podugovor obvezan je u ponudi navesti slijedeće podatke:

- a) koji dio ugovora o nabavi namjerava dati u podugovor (predmet ili količina, vrijednost ili postotni udio),
- b) podatke o podugovarateljima (naziv ili tvrtka, sjedište, OIB ili nacionalni identifikacijski broj, broj računa, zakonski zastupnici podugovaratelja),

Ako je gospodarski subjekt dio ugovora o nabavi dao u podugovor, podaci iz točke pod a) i točke pod b) moraju biti navedeni u ugovoru o nabavi.

Naručitelj je obvezan neposredno plaćati podugovaratelju za dio ugovora koji je isti izvršio.

Ugovaratelj mora svom računu ili situaciji priložiti račune ili situacije svojih podugovaratelja koje je prethodno potvrdio.

Ugovaratelj može tijekom izvršenja Ugovora o nabavi od Naručitelja zahtijevati:

- 1) promjenu podugovaratelja za onaj dio ugovora o nabavi koji je prethodno dao u podugovor,
- 2) uvođenje jednog ili više novih podugovaratelja čiji ukupni udio ne smije prijeći 30 % vrijednosti Ugovora o nabavi bez poreza na dodanu vrijednost, neovisno o tome je li prethodno dao dio Ugovora o nabavi u podugovor ili nije,
- 3) preuzimanje izvršenja dijela Ugovora o nabavi koji je prethodno dao u podugovor

Uz zahtjeve iz točke 6.3. pod 1) i 2) ugovaratelj Naručitelju dostavlja podatke i dokumente navedene u točki 6.3. pod a) i b) ove dokumentacije o nabavi.

Naručitelj ne smije odobriti zahtjev ugovaratelja:

- u slučaju iz toč. 6.3. pod 1) i 2) ako se ugovaratelj u postupku nabave radi dokazivanja ispunjenja kriterija za odabir gospodarskog subjekta oslonio na sposobnost podugovaratelja kojeg sada mijenja, a novi podugovaratelj ne ispunjava iste uvjete, ili postoje osnove za isključenje



- u slučaju iz toč. 6.3. pod 3) ako se ugovaratelj u postupku nabave radi dokazivanja ispunjenja kriterija za odabir gospodarskog subjekta oslonio na sposobnost podugovaratelja za izvršenje tog dijela, a ugovaratelj samostalno ne posjeduje takvu sposobnost, ili ako je taj dio veći izvršen. Sudjelovanje podugovaratelja ne utječe na odgovornost ugovaratelja za izvršenje ugovora o nabavi.

#### **6.4. Vrsta, sredstvo i uvjeti jamstva, ako su tražena**

##### **6.4.1. Jamstvo za uredno ispunjenje ugovora za slučaj povrede ugovornih obveza**

Ponuditelj je obavezan u ponudi priložiti pisanu izjavu (obrazac VIII. ove dokumentacije o nabavi) kojom izjavljuje da će, u slučaju odabira njegove ponude, u roku od 15 (petnaest) dana od dana obostranog potpisa ugovora dostaviti jamstvo za uredno ispunjenje ugovora za slučaj povrede ugovornih obveza, u obliku bezuvjetne i neopozive bankarske garancije, naplative od banke na prvi poziv, bez prava prigovora, u iznosu od 10% (deset posto) od ukupne vrijednosti ugovora bez pripadajućeg PDV-a, s rokom valjanosti 30 (trideset) dana dužim od ugovorenog roka za ispunjenje ugovornih obveza.

Ako jamstvo za uredno ispunjenje ugovora bude naplaćeno u slučaju povrede ugovornih obveza od strane odabranog ponuditelja, a ugovor nije raskinut, odabrani ponuditelj biti će obavezan u roku 8 (osam) dana od dana zaprimanja poziva na dostavu, Naručitelju dostaviti novo jamstvo istovjetno naplaćenom.

Naručitelj se obavezuje vratiti ponuditelju jamstvo za uredno ispunjenje Ugovora po izvršenim obvezama iz ugovora.

##### **6.4.2. Jamstvo za otklanjanje nedostataka u jamstvenom roku**

Ponuditelj je obavezan u ponudi priložiti pisanu izjavu (obrazac IX. ove dokumentacije za nadmetanje) kojom izjavljuje da će, u slučaju odabira njegove ponude, dostaviti jamstvo za otklanjanje nedostataka u jamstvenom roku, u obliku bezuvjetne i neopozive bankarske garancije, naplative od banke na prvi poziv, bez prava prigovora, u iznosu od 10% (deset posto) od ukupne vrijednosti ugovora bez pripadajućeg PDV-a. Jamstvo za otklanjanje nedostataka u jamstvenom roku dostavlja se nakon uredno isporučene i ugrađene opreme, a prije isplate po računu, s rokom valjanosti 30 (trideset) dana duže od isteka jamstvenog roka.

##### **6.4.3. Novčani polog**

Neovisno o sredstvu jamstva koje je javno naručitelj odredio, Ponuditelj može dati novčani polog u traženom iznosu. Polog se uplaćuje na IBAN: HR6124070001100580549, poziv na broj: OIB ponuditelja.

#### **6.5. Datum, vrijeme i mjesto dostave ponuda i otvaranja ponuda**

Ponude se predaju neposredno na urudžbeni zapisnik Naručitelja ili putem pošte preporučenom pošiljkom na adresu Naručitelja, u zatvorenoj omotnici na kojoj je naziv i adresa Naručitelja i naziv i adresa Ponuditelja. Na vanjskom omotu mora biti i slijedeći sadržaj:

- Ponuda za nabavu: Urbana oprema za potrebe uređenja natkrivenog trga „Zgrade tri fakulteta“
- Evidencijski broj: JSN-28/2019
- Naznaka: »NE OTVARAJ«

Ponuda bez obzira na način dostave mora biti dostavljena najkasnije do 18.10.2019. godine do 12:00 sati.

Otvaranje ponuda nije javno.

Kada ponuditelj neposredno dostavlja ponudu, izmjenu i/ili dopunu ponude, odnosno pisanu izjavu o odustajanju od dostavljene ponude, Naručitelj mu je obavezan o tome izdati potvrdu.

Otvaranje ponuda je 18.10.2019. godine u 12:00 sati u prostorijama Prirodoslovno-matematičkog fakulteta u Splitu, Ruđera Boškovića 33, 21000 Split.

Ponuda dostavljena nakon isteka roka za dostavu ponuda, obilježiti će se kao zakašnjela, te će se neotvorena vratiti Ponuditelju bez odgode.

#### **6.6. Rok za donošenje Odluke o odabiru**

Odluku o odabiru ili Odluku o poništenju Naručitelj će dostaviti ponuditeljima u roku od 15 dana od dana isteka roka za dostavu ponuda.

#### **6.7. Rok, način i uvjeti plaćanja**

Plaćanje će se vršiti u roku od 30 (trideset) dana sukladno dostavljanom e-računu, temeljem jediničnih cijena iz Troškovnika i stvarno izvršenih isporuka robe, a sve temeljem Zapisnika o preuzimanju robe.

Predujam je isključen, kao i traženje sredstava osiguranja plaćanja.

#### **6.8. Dopustivost varijanti ponuda**

Varijante ponuda nisu dopuštene.

## **OBRAZAC I.**

Ponudbeni list



## PONUDBENI LIST

**Naziv i sjedište naručitelja:**

Sveučilište u Splitu, Prirodoslovno-matematički fakultet, Ruđera Boškovića 33

**Podaci o ponuditelju:**

Zajednica ponuditelja (zaokružiti):

DA ( u slučaju zajednice ponuditelja popuniti Dodatak I ponudbenom listu) / NE

Naziv i sjedište ponuditelja/člana zajednice ponuditelja ovlaštenog za komunikaciju s naručiteljem (nepotrebno precrtati):

\_\_\_\_\_

OIB:\_\_\_\_\_ IBAN:\_\_\_\_\_

Je li ponuditelj u sustavu PDV-a ( zaokružiti ): DA NE

Adresa za dostavu pošte:\_\_\_\_\_

Kontakt osoba ponuditelja:\_\_\_\_\_

Broj telefona:\_\_\_\_\_ Broj faksa:\_\_\_\_\_

Adresa e-pošte:\_\_\_\_\_

Sudjelovanje podugovaratelja ( zaokružiti ):

DA (u slučaju sudjelovanja podugovaratelja popuniti Dodatak II ponudbenom listu) / NE

**Predmet nabave:** Urbana oprema za potrebe uređenja natkrivenog trga „Zgrade tri fakulteta“

**Cijena ponude bez PDV-a (brojevima)**\_\_\_\_\_

**Porez na dodanu vrijednost (brojevima)**\_\_\_\_\_

**Cijena ponude s porezom na dodanu vrijednost (brojevima)**\_\_\_\_\_

**Rok valjanosti ponude:** najmanje 30 dana od isteka roka za dostavu ponuda.

\_\_\_\_\_  
(mjesto i datum)

MP

\_\_\_\_\_  
(čitko ime i prezime ovlaštene osobe za zastupanje ponuditelja)

\_\_\_\_\_  
(vlastoručni potpis ovlaštene osobe za zastupanje ponuditelja)

## **DODATAK I PONUDBENOM LISTU**

Podaci o članovima zajednice ponuditelja  
(priložiti u slučaju zajednice ponuditelja)

Naziv i sjedište člana zajednice Ponuditelja:

\_\_\_\_\_

OIB: \_\_\_\_\_ IBAN: \_\_\_\_\_

Je li gospodarski subjekt u sustavu PDV-a (zaokružiti): DA NE

Dio ugovora o nabavi koji izvršava pojedini član zajednice Ponuditelja:

Predmet: \_\_\_\_\_

Količina: \_\_\_\_\_

Postotni dio: \_\_\_\_\_

Vrijednost dijela ugovora koji izvršava pojedini član zajednice Ponuditelja s PDV-om:

\_\_\_\_\_

Adresa za dostavu pošte: \_\_\_\_\_

Kontakt osoba: \_\_\_\_\_

Broj telefona: \_\_\_\_\_ Broj faksa: \_\_\_\_\_

Adresa e-pošte: \_\_\_\_\_

Član zajednice Ponuditelja koji je voditelj zajednice te je ovlašten za komunikaciju s  
Naručiteljem:

\_\_\_\_\_

MP

\_\_\_\_\_  
(čitko ime i prezime ovlaštene osobe  
za zastupanje člana zajednice ponuditelja)

\_\_\_\_\_  
(vlastoručni potpis ovlaštene osobe  
za zastupanje člana zajednice ponuditelja)

Ovaj list popunjava se za svakoga člana zajednice zasebno.  
Ponudi se može priložiti više obrazaca, ovisno o broju članova zajednice ponuditelja.

## **DODATAK II PONUDBENOM LISTU**

Podaci o podugovarateljima  
(priložiti u slučaju ako se dio ugovora ustupa podugovarateljima)

Naziv ili tvrtka : \_\_\_\_\_

Sjedište: \_\_\_\_\_

OIB: \_\_\_\_\_ IBAN: \_\_\_\_\_

Zakonski zastupnici podugovaratelja: \_\_\_\_\_

Dio ugovora o nabavi koji izvršava pojedini podugovaratelj:

Predmet: \_\_\_\_\_

Količina: \_\_\_\_\_

Postotni dio: \_\_\_\_\_

Vrijednost podugovora koji se daje u podugovor: \_\_\_\_\_

MP

\_\_\_\_\_  
(čitko ime i prezime ovlaštene osobe  
za zastupanje ponuditelja)

\_\_\_\_\_  
(vlastoručni potpis ovlaštene osobe  
za zastupanje ponuditelja)

Ako gospodarski subjekt namjerava dio Ugovora o nabavi dati u podugovor više podizvoditelja, ovaj list mora popuniti za svakoga podizvoditelja zasebno.  
Ponudi se može priložiti više obrazaca, ovisno o broju podizvoditelja.

**OBRAZAC II.**

Troškovnik

**Naručitelj:** Sveučilište u Splitu, Prirodoslovno-matematički fakultet, Ruđera Boškovića 33

**Predmet nabave:** Urbana oprema za potrebe uređenja natkrivenog trga „Zgrade tri fakulteta“

**Evidencijski broj:** JSN-28/2019

## TROŠKOVNIK izrade, ugradnje i nabave urbane opreme

Red. broj	Naziv predmeta nabave	Jed. mjere	Kol.	Jedinična cijena bez PDV-a	Cijena bez PDV-a
	Urbana oprema za potrebe uređenja natkrivenog trga „Zgrade tri fakulteta“. Opis opreme koju Ponuditelj mora ponuditi detaljno je naveden u Obrascu III. ove dokumentacije o nabavi		(A)	(B)	(C=A*B)
1.	<b>Element A1 - SJEDENJE</b>	kom	8		
2.	<b>Element A2 - ŽARDINJERA</b>	kpl	8		
3.	<b>Element B1 – SJEDENJE + ŽARDINJERA</b>	kpl	3		
4.	<b>Element B2 – SJEDENJE + KOŠ ZA OTPATKE</b>	kpl	2		
5.	<b>Element C - STOL</b>	kpl	4		
6.	<b>PEPELJARA – KONFEKCIJSKA OPREMA</b>	kom	3		
<b>Ukupna cijena ponude bez PDV-a (zbroj svih stavki cijena bez PDV-a)</b>					
<b>PDV 25 %</b>					
<b>Ukupna cijena ponude s PDV-om</b>					

MP

\_\_\_\_\_  
(mjesto i datum)

\_\_\_\_\_  
(čitko ime i prezime ovlaštene osobe  
za zastupanje gospodarskog subjekta)

\_\_\_\_\_  
(vlastoručni potpis ovlaštene osobe  
za zastupanje gospodarskog subjekta)

### **Obrazac III.**

Tehničke specifikacije



**Naručitelj:** Prirodoslovno-matematički fakultet u Splitu, Ruđera Boškovića 33, Split

**Predmet nabave:** Urbana oprema za potrebe uređenja natkrivenog trga „Zgrade tri fakulteta“

**Evidencijski broj:** JSN-28/2019

## TEHNIČKE SPECIFIKACIJE

R.br.	URBANA OPREMA
1.	<b>Element A1 - SJEDENJE</b>
1.1.	<p><b>Dobava potrebnog materijala i izrada elementa za sjedenje</b></p> <ul style="list-style-type: none"><li>• Dobava materijala čeličnih kvadratnih profila 30x30x3 mm te vodootporne 17- slojne šperploče debljine 24 mm sa vanjskom glatkom stranom (drvene obloge – sve vidljive strane su bojane u tonu - RAL po izboru Naručitelja). Radionička izrada, rezanje, bušenje tehnoloških rupa u čeličnoj konstrukciji – cca 100 rupa po konstrukciji - prije pocinčavanja, varenje, brušenje varova, pocinčavanje, čišćenje i brušenje čelične konstrukcije od ostataka – viška cinka od cijeđenja</li><li>• Potkonstrukcija elemenata uključuje nosivi konstruktivni sustav koji se sastoji od dva horizontalna okvira sa svojim ukrutama, šest stupova, šest bočnih ukruta. Gornji okvir se sastoji od tri horizontalno postavljena profila kvadratnog presjeka dužine 164,7 cm spojenih u formu jednakostraničnog trokuta. Donji okvir je jednak gornjem uz dodatak ukrute – tri profila dužine 13,4 cm postavljenih u kuteve okvira okomito na simetralu kuta. Na njih se montiraju gumene stopice visine 2 cm</li><li>• Pridržavanje okvira je na način da se profili vare međusobno, a na njega se varom povežu stupovi okvira. Čelični stupovi visine 33,6 cm spajaju dva okvira na njihovim vrhovima</li><li>• Obloga elementa se izvodi od vodootporne 17-slojne šperploče debljine 24 mm sa vanjskom glatkom stranom. Vanjska strana obloge se blanja, gletuje, brusi nakon gletovanja, postavlja se podloga i završna boja u RAL-u po izboru Naručitelja. Obloga izrađena iz šperploče se sastoji od tri bočne ploče dimenzija 173x40,6 cm i gornje ploče u obliku jednakostraničnog trokuta dužine stranice 173 cm. Na svakoj bočnoj ploči se radi perforacija dimenzija 24x4 cm. Na visini od 26 cm od poda, 13 cm od gornjeg ruba elementa. Obloge se spajaju na licu mjesta sa stolarskim spojnica (keksaju se svi spojevi)</li><li>• Obloga elementa se boja u reprezentativne boje fakultetskih odjela: RAL6037 - 1 element RAL5007 - 1 element RAL4006 - 1 element RAL7015 - 2 element RAL3018 - 1 element RAL1033 - 1 element RAL8007 - 1 element</li></ul> <p>Sve boje moraju biti vodena lazura u mat izvedbi</p> <ul style="list-style-type: none"><li>• U stavku treba biti uključena kompletna izradu radioničkih nacrti, sav potreban materijal i pribor za rad, sitni spojni materijal, ljepilo, impregnacije, premazi</li><li>• Grafički prikaz se nalaz u listu br.2. Izvedbenog projekta, dodatak I. dokumentacije o nabavi</li><li>• Obračun po kompletu</li><li>• Ponuditelj je dužan prije izvedbe napraviti radioničke nacрте i zajedno sa svim detaljima ishoditi ovjeru od projektanta, a sve mjere je dužan kontrolirati na licu mjesta</li></ul>
2.	<b>Element A2 - ŽARDINJERA</b>
2.1.	<p><b>Dobava potrebnog materijala i izrada elementa žardinjere</b></p> <ul style="list-style-type: none"><li>• Dobava materijala čeličnih kvadratnih profila 30x30x3 mm, vodootporne 17- slojne šperploče debljine 24 mm sa vanjskom glatkom stranom (drvene obloge – sve vidljive strane su bojane u</li></ul>

	<p>tonu – RAL po izboru Naručitelja) te pocinčanog lima d=0,55 mm – kao unutrašnja obloga "kada" u koju se postavlja zemlja za cvijeće u kombinaciji sa tresetom i substratima. Cvijeće i sadnice nisu uključene u cijenu. Radionička izrada, rezanje, bušenje tehnoloških rupa u čeličnoj konstrukciji – cca 90 rupa po konstrukciji – prije pocinčavanja, varenje, brušenje varova, pocinčavanje, čišćenje i brušenje čelične konstrukcije od ostataka – viška cinka od cijedenja</p> <ul style="list-style-type: none"> <li>• Potkonstrukcija elemenata uključuje nosivi konstruktivni sustav koji se sastoji od dva horizontalna okvira sa svojim ukrutama, šest stupova, šest bočnih ukruta. Gornji okvir se sastoji od tri horizontalno postavljena profila kvadratnog presjeka dužine 164,7 cm spojenih u formu jednakostraničnog trokuta. Donji okvir je jednak gornjem uz dodatak ukrute – tri profila dužine 13,4 cm postavljenih u kutove okvira okomito na simetralu kuta. Na njih se montiraju gumene stopice visine 2 cm. Unutrašnja obloga žardinjere se izvodi iz poc lima d=0,55 mm</li> <li>• Pridržavanje okvira je na način da se profili vare međusobno, a na njega se varom povežu stupovi okvira. Čelični stupovi visine 33,6 cm spajaju dva okvira na njihovim vrhovima</li> <li>• Obloga elementa se izvodi od vodootporne 17-slojne šperploče debljine 24 mm sa vanjskom glatkom stranom. Vanjska strana obloge se blanja, gletuje, brusi nakon gletovanja, postavlja se podloga i završna boja u RAL-u po izboru Naručitelja. Obloga izrađena iz šperploče se sastoji od tri vanjske bočne ploče dimenzija 173x40,6 cm i gornje ploče – na gornjoj ploči se radi perforacija u obliku jednakostraničnog trokuta dužine stranice 123 cm (pokrov u obliku jednakostraničnog trokuta dužine stranice 173 cm x 6,5 cm širine – vidi dodatak I. dokumentacije o nabavi-Izvedbeni projekt)– koji se montira na licu mjesta i to nakon postave unutrašnje obloge "kade" izrađene iz pocinčanog lima d=0,55 mm dim 131,3x36,6 cm, donje ploče iz poc lima u obliku jednakostraničnog trokuta dužine stranice 173 cm koji se međusobno spajaju (vidi dodatak I. dokumentacije o nabavi-Izvedbeni projekt). Na svakoj bočnoj ploči se radi perforacija dimenzija 24x4 cm. Na visini od 26 cm od poda, 13 cm od gornjeg ruba elementa. Obloge se spajaju na licu mjesta sa stolarskim spojnicama (keksaju se svi spojevi)</li> <li>• Obloga elementa se boja u reprezentativne boje fakultetskih odjela:</li> </ul> <p>RAL6037 - 1 element  RAL5007 - 1 element  RAL4006 - 1 element  RAL7015 - 1 element  RAL3018 - 1 element  RAL1033 - 2 element  RAL8007 - 1 element</p> <p>Sve boje moraju biti na vodenoj bazi u mat izvedbi</p> <ul style="list-style-type: none"> <li>• U stavku treba biti uključena dobava i postava zemlje za cvijeće u kombinaciji sa tresetom i substratima, humusom. Cvijeće i sadnice nisu uključene u cijenu</li> <li>• U stavku treba biti uključena kompletna izradu radioničkih nacрта, sav potreban materijal i pribor za rad, sitni spojni materijal, ljepilo, impregnacije, premazi</li> <li>• Grafički prikaz se nalaz u listu br.5. Izvedbenog projekta, dodatak I. dokumentacije o nabavi</li> <li>• Obračun po kompletu</li> <li>• Ponuditelj je dužan prije izvedbe napraviti radioničke nacрте i zajedno sa svim detaljima ishoditi ovjeru od projektanta, a sve mjere je dužan kontrolirati na licu mjesta</li> </ul>
3.	<p><b>Element B1 – SJEDENJE + ŽARDINJERA</b></p>
3.1.	<p><b>Dobava potrebnog materijala i izrada elementa za sjedenje sa žardinjerom</b></p> <ul style="list-style-type: none"> <li>• Dobava materijala čeličnih kvadratnih profila 30x30x3 mm, vodootporne 17- slojne šperploče debljine 24 mm sa vanjskom glatkom stranom (drvene obloge – sve vidljive strane su bojane u tonu – RAL po izboru Naručitelja) te pocinčanog lima d=0.55 mm – kao unutrašnja obloga "kada" u koju se postavlja zemlja za cvijeće u kombinaciji sa tresetom i substratima. Cvijeće i sadnice nisu uključene u cijenu. Radionička izrada, rezanje, bušenje tehnoloških rupa u čeličnoj konstrukciji – cca 100 rupa po konstrukciji – prije pocinčavanja, varenje, brušenje varova, pocinčavanje, čišćenje i brušenje čelične konstrukcije od ostataka – viška cinka od cijedenja</li> <li>• Potkonstrukcija elemenata uključuje nosivi konstruktivni sustav koji se sastoji od dva horizontalna okvira sa svojim ukrutama, šest stupova, šest bočnih ukruta. Gornji okvir se sastoji od tri horizontalno postavljena profila kvadratnog presjeka dužine 164,7 cm spojenih u formu jednakostraničnog trokuta sa tri poprečna profila dužine 75,4 cm. Donji okvir je jednak gornjem uz dodatak ukrute – pet profila dužine 13,4 cm postavljenih u kutove okvira okomito na simetralu kuta. Na vanjska tri profila se montiraju gumene stopice visine 2 cm</li> </ul>

	<ul style="list-style-type: none"> <li>• Pridržavanje okvira je na način da se profili vare međusobno, a na njega se varom povežu stupovi okvira. Čelični stupovi visine 33,6 cm spajaju dva okvira na njihovim vrhovima</li> <li>• Obloga elementa se izvodi od vodootporne 17-slojne šperploče debljine 24 mm sa vanjskom glatkom stranom. Vanjska strana obloge se blanja, gletuje, brusi nakon gletovanja, postavlja se podloga i završna boja u RAL-u po izboru Naručitelja. Obloga od šperploče se sastoji od tri bočne ploče dimenzija 173x40,6 cm, unutarnje obloge "kade" iz pocinčanog lima d=0,55 mm dimenzija 36,6x74 cm s donjom pločom iz poc. lima u obliku jednakostraničnog trokuta dužine stranice 74 cm u jednom dijelu čelične konstrukcije (vidi dodatak I. dokumentacije o nabavi-Izvedbeni projekt). Gornja ploča – obloga iz šperploče – sjedeći dio - je u obliku jednakostraničnog trokuta dužine stranice 173 cm iz kojeg se izrezuje – radi se perforacija u obliku jednakostraničnog trokuta – dužine stranice 74 cm, udaljena 7,8 cm od dva ruba, a 73,3 cm od trećeg (perforirani komad – dio ploče na mjestu gdje dolazi žardinjera za sadnju niskog zelenila - vidi dodatak I. dokumentacije o nabavi-Izvedbeni projekt), a isti se montira na licu mjesta i to nakon postave unutrašnje obloge "kade" izrađene iz pocinčanog lima d=0,55 mm. Na svakoj bočnoj ploči se radi perforacija dimenzija 24x4 cm. Na visini od 26 cm od poda, 13 cm od gornjeg ruba elementa. Obloge se spajaju na licu mjesta sa stolarskim spojnicama (keksaju se svi spojevi)</li> <li>• Obloga elementa se boja u reprezentativne boje fakultetskih odjela: RAL6037 - 1 element RAL3018 - 1 element RAL8007 - 1 element Sve boje moraju biti na vodenoj bazi u mat izvedbi</li> <li>• U stavku treba biti uključena dobava i postava zemlje za cvijeće u kombinaciji sa tresetom i substratima, humusom. Cvijeće i sadnice nisu uključene u cijenu</li> <li>• U stavku treba biti uključena kompletna izradu radioničkih nacrti, sav potreban materijal i pribor za rad, sitni spojni materijal, ljepilo, impregnacije, premazi</li> <li>• Grafički prikaz se nalaz u listu br.3. Izvedbenog projekta, dodatak I. dokumentacije o nabavi</li> <li>• Obračun po kompletu</li> <li>• Ponuditelj je dužan prije izvedbe napraviti radioničke nacрте i zajedno sa svim detaljima ishoditi ovjeru od projektanta, a sve mjere je dužan kontrolirati na licu mjesta</li> </ul>
4.	<b>Element B2 – SJEDENJE + KOŠ ZA OTPATKE</b>
4.1.	<p><b>Dobava potrebnog materijala i izrada elementa za sjedenje sa košem za otpatke</b></p> <ul style="list-style-type: none"> <li>• Dobava materijala čeličnih kvadratnih profila 30x30x3 mm, vodootporne 17-slojne šperploče debljine 24 mm sa vanjskom glatkom stranom (drvene obloge – sve vidljive strane su bojane u tonu – RAL po izboru Naručitelja) te pocinčanog lima d=0.55 mm – kao unutrašnja obloga "kada" – koš za otpatke. Radionička izrada, rezanje, bušenje tehnoloških rupa u čeličnoj konstrukciji – cca 100 rupa po konstrukciji - prije pocinčavanja, varenje, brušenje varova, pocinčavanje, čišćenje i brušenje čelične konstrukcije od ostataka – viška cinka od cijedenja</li> <li>• Potkonstrukcija elemenata uključuje nosivi konstruktivni sustav koji se sastoji od dva horizontalna okvira sa svojim ukrutama, šest stupova, šest bočnih ukruta. Gornji okvir se sastoji od tri horizontalno postavljena profila kvadratnog presjeka dužine 164,7 cm spojenih u formu jednakostraničnog trokuta sa tri poprečna profila dužine 75,4 cm te otklopnog čeličnog okvira s britvelama – poklopac u jednom dijelu čelične konstrukcije (vidi dodatak I. dokumentacije o nabavi-Izvedbeni projekt). Donji okvir je jednak gornjem uz dodatak ukrute – pet profila dužine 13,4 cm postavljenih u kutove okvira okomito na vrh kuta. Na vanjska tri profila se montiraju gumene stopice visine 2 cm</li> <li>• Pridržavanje okvira je na način da se profili vare međusobno, a na njega se varom povežu stupovi okvira. Čelični stupovi visine 33,6 cm spajaju dva okvira na njihovim vrhovima</li> <li>• Obloga elementa se izvodi od vodootporne 17-slojne šperploče debljine 24 mm sa vanjskom glatkom stranom. Vanjska strana obloge se blanja, gletuje, brusi nakon gletovanja, postavlja se podloga i završna boja u RAL-u po izboru Naručitelja. Obloga iz šperploče se sastoji od tri bočne ploče dimenzija 173x40,6 cm, unutarnje obloge "kade" iz pocinčanog lima d=0,55 mm dimenzija 36,6x74 cm s donjom pločom iz poc. lima u obliku jednakostraničnog trokuta dužine stranice 74 cm u jednom dijelu čelične konstrukcije (vidi dodatak I. dokumentacije o nabavi-Izvedbeni projekt). Gornja ploča – obloga – sjedeći dio - je u obliku jednakostraničnog trokuta dužine stranice 173 cm u kojem se radi otklopni poklopac za kantu za otpatke spojen na čelični okvir koji je sastavni dio čelične potkonstrukcije – na 2 britvele. Na gornjoj ploči se radi perforacija u</li> </ul>

	<p>obliku jednakostraničnog trokuta – dužine stranice 74 cm, udaljena 7,8 cm od dva ruba a 73,3 cm od trećeg. Perforirani komad - dio šperploče se izvodi kao otklopni poklopac koša za otpatke koji se za potrebe otvaranja perforira u dimenzijama 24x4 cm (vidi dodatak I. dokumentacije o nabavi- Izvedbeni projekt). Gornja ploča - obloga iz šperploče – se montira na licu mjesta i to nakon postave unutrašnje obloge "kade" izrađene iz pocinčanog lima d=0,55 mm. Na svakoj bočnoj ploči se radi perforacija dimenzija 24x4 cm. Na visini od 26 cm od poda, 13 cm od gornjeg ruba elementa. Obloge se spajaju na licu mjesta sa stolarskim spojnicama (keksaju se svi spojevi)</p> <ul style="list-style-type: none"> <li>• Obloga elementa se boja u reprezentativne boje fakultetskih odjela:</li> </ul> <p>RAL5007 - 1 element RAL4006 - 1 element</p> <p>Sve boje moraju biti na vodenoj bazi u mat izvedbi</p> <ul style="list-style-type: none"> <li>• U stavku treba biti uključena kompletna izrada radioničkih nacrti, sav potreban materijal i pribor za rad, sitni spojni materijal, ljepljivo, impregnacije, premazi</li> <li>• Grafički prikaz se nalaz u listu br.4. Izvedbenog projekta, dodatak I. dokumentacije o nabavi</li> <li>• Obračun po kompletu</li> <li>• Ponuditelj je dužan prije izvedbe napraviti radioničke nacрте i zajedno sa svim detaljima ishoditi ovjeru od projektanta, a sve mjere je dužan kontrolirati na licu mjesta</li> </ul>
<b>5.</b>	<b>Element C - STOL</b>
5.1.	<p><b>Dobava potrebnog materijala i izrada elementa stol</b></p> <ul style="list-style-type: none"> <li>• Dobava materijala čeličnih kvadratnih profila 30x30x3 mm te vodootporne 17- slojne šperploče debljine 24 mm sa vanjskom glatkom stranom (drvene obloge – sve vidljive strane su bojane u tonu - RAL po izboru Naručitelja). Radionička izrada, rezanje, bušenje tehnoloških rupa u čeličnoj konstrukciji – cca 100 rupa po konstrukciji - prije pocinčavanja, varenje, brušenje varova, pocinčavanje, čišćenje i brušenje čelične konstrukcije od ostataka – viška cinka od cijedenja</li> <li>• Potkonstrukcija elemenata uključuje nosivi konstruktivni sustav koji se sastoji od dva horizontalna okvira sa svojim ukrutama, šest stupova, tri ukrute. Gornji okvir se sastoji od tri horizontalno postavljena profila kvadratnog presjeka dužine 164,7 cm spojenih u formu jednakostraničnog trokuta. Donji okvir je jednak gornjem uz dodatak ukrute – tri profila dužine 13,4 cm postavljenih u kutove okvira okomito na vrh kuta. Na njih se montiraju gumene stopice visine 2 cm</li> <li>• Pridržavanje okvira je na način da se profili vare međusobno, a na njega se varom povežu stupovi okvira. Čelični stupovi visine 63,6 cm spajaju dva okvira na njihovim vrhovima</li> <li>• Obloga elementa se izvodi od vodootporne 17-slojne šperploče debljine 24 mm sa vanjskom glatkom stranom. Vanjska strana obloge se blanja, gletuje, brusi nakon gletovanja, postavlja se podloga i završna boja u RAL-u po izboru Naručitelja. Obloga se sastoji od tri bočne ploče dimenzija 150x70,6 cm i gornje ploče u obliku jednakostraničnog trokuta dužine stranice 173 cm. Na svakoj bočnoj ploči se radi perforacija dimenzija 24x4 cm, na visini od 61 cm od poda, 10 cm od gornjeg ruba elementa. Obloge se spajaju na licu mjesta sa stolarskim spojnicama (keksaju se svi spojevi)</li> <li>• Obloga elementa se boja u reprezentativne boje fakultetskih odjela:</li> </ul> <p>RAL5007 - 1 element RAL7015 - 1 element RAL3018 - 1 element RAL1033 - 1 element</p> <p>Sve boje moraju biti na vodenoj bazi u mat izvedbi</p> <ul style="list-style-type: none"> <li>• U stavku treba biti uključena kompletna izrada radioničkih nacrti, sav potreban materijal i pribor za rad, sitni spojni materijal, ljepljivo, impregnacije, premazi</li> <li>• Grafički prikaz se nalaz u listu br.6. Izvedbenog projekta, dodatak I. dokumentacije o nabavi</li> <li>• Obračun po kompletu</li> <li>• Ponuditelj je dužan prije izvedbe napraviti radioničke nacрте i zajedno sa svim detaljima ishoditi ovjeru od projektanta, a sve mjere je dužan kontrolirati na licu mjesta</li> </ul>
<b>6.</b>	<b>PEPELJARA – KONFEKCIJSKA OPREMA</b>
6.1.	<b>Dobava i ugradnja zidne pepeljare</b>

	<ul style="list-style-type: none"> <li>• Stavka podrazumijeva dobavu i montažu zidnih pepeljara od nehrđajućeg čelika. Pepeljare promjera 60 mm, kružnog presjeka, visine 510 mm. Pepeljare se montiraju na armiranobetonske stupove na pozicijama prema grafičkom prikazu (vidi dodatak I. dokumentacije o nabavi- Izvedbeni projekt).</li> <li>• Grafički prikaz se nalaz u listu br.7. Izvedbenog projekta, dodatak I. dokumentacije o nabavi</li> <li>• Obračun po komadu ugrađene zidne pepeljare</li> <li>• Ponuditelj je dužan prije izvedbe napraviti radioničke nacрте i zajedno sa svim detaljima ishoditi ovjeru od projektanta, a sve mjere je dužan kontrolirati na licu mjesta</li> </ul>
--	---

### OPĆI NAPUTCI:

Radove treba izvesti prema opisu koji se nalazi u tehničkim specifikacijama, a u stavkama gdje nije objašnjen način rada i posebne osobine finalnog produkta, Ponuditelj je dužan pridržavati se uobičajenog načina rada, uvažavajući odredbe važećih standarda, uz obvezu izvedbe kvalitetnog proizvoda.

Osim toga, Ponuditelj je obvezan pridržavati se uputa projektanta/nadzora u svim pitanjima koja se odnose na izbor i obradu materijala i način izvedbe pojedinih detalja, ukoliko to nije već detaljno opisano u tehničkim specifikacijama, a naročito u slučajevima kada se zahtjeva izvedba van propisanih standarda.

Sav materijal za izgradnju mora biti kvalitetan i mora odgovarati opisu navedenom u tehničkim specifikacijama i postojećim građevinskim propisima.

U slučaju da opis pojedine stavke nije dovoljno jasan, mjerodavna je samo uputa i tumačenje projektanta/nadzora. O tome se Ponuditelj treba informirati već prilikom sastavljanja jedinične cijene.

Cijene pojedinih radova moraju sadržavati sve elemente koji određuju cijenu gotovog proizvoda, a u skladu sa odredbama navedenim u tehničkim specifikacijama. Ako Ponuditelj sumnja u valjanost ili kvalitetu nekog propisanog materijala i drži da za takvu izvedbu ne bi mogao preuzeti odgovornost, dužan je o tome obavijestiti projektanta s obrazloženjem i dokumentacijom. Konačnu odluku donosi projektant u suglasnosti s nadzornim inženjerom, nakon proučenog prijedloga Ponuditelja.

Ponuditelj je dužan prije izvedbe napraviti radioničke nacрте i zajedno sa svim detaljima ishoditi ovjeru od projektanta, a sve mjere je dužan kontrolirati na licu mjesta.

MP

\_\_\_\_\_  
(mjesto i datum)

\_\_\_\_\_  
(čitko ime i prezime ovlaštene osobe  
za zastupanje gospodarskog subjekta)

\_\_\_\_\_  
(vlastoručni potpis ovlaštene osobe  
za zastupanje gospodarskog subjekta)

#### **Obrazac IV.**

Izjava o nepostojanju osnova za isključenje gospodarskih subjekata  
(Izjava o nekažnjavanju za GS kojem je poslovni nastan u RH)

**Izjava o nepostojanju osnova za isključenje gospodarskih subjekata  
(čl. 251.st.1.toč.1. Zakona o javnoj nabavi)**

**IZJAVA O NEKAŽNJVANJU ZA GS KOJI IMA POSLOVNI NASTAN U RH**

Temeljem članka 251. stavka 1. točke 1. Zakona o javnoj nabavi (NN 120/2016), kao osoba ovlaštena za zastupanje gospodarskog subjekta dajem sljedeću

**I Z J A V U**

kojom ja, \_\_\_\_\_  
(ime i prezime, OIB i datum rođenja)

za gospodarski subjekt i za sve osobe koje su članovi upravnog, upravljačkog ili nadzornog tijela ili imaju ovlasti za zastupanja, donošenja odluka ili nadzora gospodarskog subjekta i koji su državljani Republike Hrvatske

\_\_\_\_\_  
\_\_\_\_\_  
\_\_\_\_\_  
(NAPOMENA: upisati naziv i sjedište gospodarskog subjekta i njegov OIB te ime i prezime, OIB i datum rođenja svih osoba koji su članovi upravnog, upravljačkog ili nadzornog tijela ili imaju ovlasti za zastupanja, donošenja odluka ili nadzora gospodarskog subjekta i koji su državljani Republike Hrvatske)

izjavljujem da nisu pravomoćnom presudom osuđeni za:

**a) sudjelovanje u zločinačkoj organizaciji na temelju**

- članka 328. (zločinačko udruženje) i članka 329. (počinjenje kaznenog djela u sastavu zločinačkog udruženja) Kaznenog zakona,
- članka 333. (udruživanje za počinjenje kaznenih djela), iz Kaznenog zakona (»Narodne novine«, br. 110/97., 27/98., 50/00., 129/00., 51/01., 111/03., 190/03., 105/04., 84/05., 71/06., 110/07., 152/08., 57/11., 77/11. i 143/12.)

**b) korupciju, na temelju**

- članka - 252. (primanje mita u gospodarskom poslovanju), članka 253. (davanje mita u gospodarskom poslovanju), članka 254. (zlouporaba u postupku javne nabave), članka 291. (zlouporaba položaja i ovlasti), članka 292. (nezakonito pogodovanje), članka 293. (primanje mita), članka 294. (davanje mita), članka 295. (trgovanje utjecajem) i članka 296. (davanje mita za trgovanje utjecajem) Kaznenog zakona
- članka 294.a (primanje mita u gospodarskom poslovanju, članka 294.b (davanje mita u gospodarskom poslovanju, članka 337. (zlouporaba položaja i ovlasti), članka 338. (zlouporaba obavljanja dužnosti državne vlasti), članka 343. (protuzakonito posredovanje), članka 347. (primanje mita) i članka 348. (davanje mita) iz Kaznenog zakona (»Narodne novine«, br. 110/97., 27/98., 50/00., 129/00., 51/01., 111/03., 190/03., 105/04., 84/05., 71/06., 110/07., 152/08., 57/11., 77/11. i 143/12.)

**c) prijevare, na temelju**

- članka 236. (prijevara), članka 247. (prijevara u gospodarskom poslovanju), članka 256. (utaja poreza ili carine) i članka 258. (subvencijska prijevarena) Kaznenog zakona
- članka 224. (prijevara) i članka 293. (prijevara u gospodarskom poslovanju) i članka 286. (utaja poreza i drugih davanja) iz Kaznenog zakona (»Narodne novine«, br. 110/97., 27/98., 50/00., 129/00., 51/01., 111/03., 190/03., 105/04., 84/05., 71/06., 110/07., 152/08., 57/11., 77/11. i 143/12.)

**d) terorizam ili kaznena djela povezana s terorističkim aktivnostima, na temelju**

- članka 97. (terorizam), članka 99. (javno poticanje na terorizam), članka 100. (novačenje za terorizam), članka 101. (obuka za terorizam) i članka 102. (terorističko udruženje) Kaznenog zakona
- članka 169. (terorizam), članka 169.a (javno poticanje na terorizam) i članka 169.b (novačenje za terorizam) iz Kaznenog zakona (»Narodne novine«, br. 110/97., 27/98., 50/00., 129/00., 51/01., 111/03., 190/03., 105/04., 84/05., 71/06., 110/07., 152/08., 57/11., 77/11. i 143/12.)

**e) pranje novca ili financiranje terorizma, na temelju**

- članka 98. (financiranje terorizma) i članka 265. (pranje novca) Kaznenog zakona - pranje novca (članak 279.) iz Kaznenog zakona (»Narodne novine«, br. 110/97., 27/98., 50/00., 129/00., 51/01., 111/03., 190/03., 105/04., 84/05., 71/06., 110/07., 152/08., 57/11., 77/11. i 143/12.)

**f) dječji rad ili druge oblike trgovanja ljudima, na temelju**

- članka 106. (trgovanje ljudima) Kaznenog zakona - članka 175. (trgovanje ljudima i ropstvo) iz Kaznenog zakona (»Narodne novine«, br. 110/97., 27/98., 50/00., 129/00., 51/01., 111/03., 190/03., 105/04., 84/05., 71/06., 110/07., 152/08., 57/11., 77/11. i 143/12.)

MP

\_\_\_\_\_  
(mjesto i datum)

\_\_\_\_\_  
(čitko ime i prezime ovlaštene osobe  
za zastupanje gospodarskog subjekta)

\_\_\_\_\_  
(vlastoručni potpis ovlaštene osobe  
za zastupanje gospodarskog subjekta)

**NAPOMENA:** Ovaj obrazac potpisuje osoba ovlaštena za samostalno i pojedinačno zastupanje GS (ili osobe koje su ovlaštene za skupno zastupanje GS), a koje su državljani RH.

Ovaj obrazac Izjave ne mora imati ovjereni potpis davatelja Izjave kod javnog bilježnika ili kod nadležne sudske ili upravne vlasti ili strukovnog ili trgovinskog tijela u RH



## **Obrazac V.**

Izjava o nepostojanju osnova za isključenje gospodarskih subjekata  
(Izjava o nekažnjavanju za GS kojem je poslovni nastan izvan RH)

## Izjava o nepostojanju osnova za isključenje gospodarskih subjekata (čl. 251.st.1.toč.2. Zakona o javnoj nabavi)

### *IZJAVA O NEKAŽNJAVANJU ZA GS KOJEM JE POSLOVNI NASTAN IZVAN RH*

Temeljem članka 251. stavka 1. točke 2. Zakona o javnoj nabavi (NN 120/2016), kao osoba ovlaštena za zastupanje gospodarskog subjekta dajem sljedeću

### IZJAVU

kojom ja, \_\_\_\_\_  
(ime i prezime, OIB i datum rođenja)

za gospodarski subjekt i za sve osobe koje su članovi upravnog, upravljačkog ili nadzornog tijela ili imaju ovlasti za zastupanja, donošenja odluka ili nadzora gospodarskog subjekta i koji nisu državljani Republike Hrvatske

\_\_\_\_\_  
\_\_\_\_\_  
\_\_\_\_\_  
(NAPOMENA: upisati naziv i sjedište gospodarskog subjekta i njegov OIB te ime i prezime, OIB i datum rođenja svih osoba koji su članovi upravnog, upravljačkog ili nadzornog tijela ili imaju ovlasti za zastupanja, donošenja odluka ili nadzora gospodarskog subjekta i koji nisu državljani Republike Hrvatske)

izjavljujem da nisu pravomoćnom presudom osuđeni za:

**a) sudjelovanje u zločinačkoj organizaciji na temelju**

- članka 328. (zločinačko udruženje) i članka 329. (počinjenje kaznenog djela u sastavu zločinačkog udruženja) Kaznenog zakona,
- članka 333. (udruživanje za počinjenje kaznenih djela), iz Kaznenog zakona (»Narodne novine«, br. 110/97., 27/98., 50/00., 129/00., 51/01., 111/03., 190/03., 105/04., 84/05., 71/06., 110/07., 152/08., 57/11., 77/11. i 143/12.)

**b) korupciju, na temelju**

- članka - 252. (primanje mita u gospodarskom poslovanju), članka 253. (davanje mita u gospodarskom poslovanju), članka 254. (zlouporaba u postupku javne nabave), članka 291. (zlouporaba položaja i ovlasti), članka 292. (nezakonito pogodovanje), članka 293. (primanje mita), članka 294. (davanje mita), članka 295. (trgovanje utjecajem) i članka 296. (davanje mita za trgovanje utjecajem) Kaznenog zakona
- članka 294.a (primanje mita u gospodarskom poslovanju, članka 294.b (davanje mita u gospodarskom poslovanju, članka 337. (zlouporaba položaja i ovlasti), članka 338. (zlouporaba obavljanja dužnosti državne vlasti), članka 343. (protuzakonito posredovanje), članka 347. (primanje mita) i članka 348. (davanje mita) iz Kaznenog zakona (»Narodne

novine«, br. 110/97., 27/98., 50/00., 129/00., 51/01., 111/03., 190/03., 105/04., 84/05., 71/06., 110/07., 152/08., 57/11., 77/11. i 143/12.)

**c) prijearu, na temelju**

- članka 236. (prijeara), članka 247. (prijeara u gospodarskom poslovanju), članka 256. (utaja poreza ili carine) i članka 258. (subvencijska prijeara) Kaznenog zakona
- članka 224. (prijeara) i članka 293. (prijeara u gospodarskom poslovanju) i članka 286. (utaja poreza i drugih davanja) iz Kaznenog zakona (»Narodne novine«, br. 110/97., 27/98., 50/00., 129/00., 51/01., 111/03., 190/03., 105/04., 84/05., 71/06., 110/07., 152/08., 57/11., 77/11. i 143/12.)

**d) terorizam ili kaznena djela povezana s terorističkim aktivnostima, na temelju**

- članka 97. (terorizam), članka 99. (javno poticanje na terorizam), članka 100. (novačenje za terorizam), članka 101. (obuka za terorizam) i članka 102. (terorističko udruženje) Kaznenog zakona
- članka 169. (terorizam), članka 169.a (javno poticanje na terorizam) i članka 169.b (novačenje za terorizam) iz Kaznenog zakona (»Narodne novine«, br. 110/97., 27/98., 50/00., 129/00., 51/01., 111/03., 190/03., 105/04., 84/05., 71/06., 110/07., 152/08., 57/11., 77/11. i 143/12.)

**e) pranje novca ili financiranje terorizma, na temelju**

- članka 98. (financiranje terorizma) i članka 265. (pranje novca) Kaznenog zakona - pranje novca (članak 279.) iz Kaznenog zakona (»Narodne novine«, br. 110/97., 27/98., 50/00., 129/00., 51/01., 111/03., 190/03., 105/04., 84/05., 71/06., 110/07., 152/08., 57/11., 77/11. i 143/12.)

**f) dječji rad ili druge oblike trgovanja ljudima, na temelju**

- članka 106. (trgovanje ljudima) Kaznenog zakona - članka 175. (trgovanje ljudima i ropstvo) iz Kaznenog zakona (»Narodne novine«, br. 110/97., 27/98., 50/00., 129/00., 51/01., 111/03., 190/03., 105/04., 84/05., 71/06., 110/07., 152/08., 57/11., 77/11. i 143/12.)

kao ni za odgovarajuća kaznena djela koja, prema nacionalnim propisima države poslovnog nastana gospodarskog subjekta, odnosno države čiji su državljani, obuhvaćaju razloge za isključenje iz čl.57.st.1. točaka od (a) do (f) Direktive 2014/24EU.

MP

(mjesto i datum)

(čitko ime i prezime ovlaštene osobe  
za zastupanje gospodarskog subjekta)

(vlastoručni potpis ovlaštene osobe  
za zastupanje gospodarskog subjekta)

**NAPOMENA:** Ovaj obrazac potpisuje osoba ovlaštena za samostalno i pojedinačno zastupanje GS (ili osobe koje su ovlaštene za skupno zastupanje GS).

Izjava o nekažnjavanju ne mora biti s ovjerenim potpisom kod nadležne sudske ili upravne vlasti, javnog bilježnika ili strukovnog ili trgovinskog tijela državi čiji je osoba državljanin.

**OBRAZAC VI.**

Izjava o solidarnoj odgovornosti zajednice ponuditelja

Sukladno točki 6.2. ove dokumentacije o nabavi u postupku nabave Urbane opreme za potrebe uređenja natkrivenog trga „Zgrade tri fakulteta“, evidencijski broj: JSN-28/2019, gospodarski subjekti udruženi u zajednicu ponuditelja daju slijedeću

### **IZJAVU O SOLIDARNOJ ODGOVORNOSTI ZAJEDNICE PONUDITELJA**

kojom izjavljujemo da :

1. Naziv i sjedište gospodarskog subjekta \_\_\_\_\_  
Adresa gospodarskog subjekta \_\_\_\_\_  
Ovlaštena osoba gospodarskog subjekta \_\_\_\_\_  
OIB \_\_\_\_\_ Telefon \_\_\_\_\_
  
2. Naziv i sjedište gospodarskog subjekta \_\_\_\_\_  
Adresa gospodarskog subjekta \_\_\_\_\_  
Ovlaštena osoba gospodarskog subjekta \_\_\_\_\_  
OIB \_\_\_\_\_ Telefon \_\_\_\_\_
  
3. Naziv i sjedište gospodarskog subjekta \_\_\_\_\_  
Adresa gospodarskog subjekta \_\_\_\_\_  
Ovlaštena osoba gospodarskog subjekta \_\_\_\_\_  
OIB \_\_\_\_\_ Telefon \_\_\_\_\_
  
4. Naziv i sjedište gospodarskog subjekta \_\_\_\_\_  
Adresa gospodarskog subjekta \_\_\_\_\_  
Ovlaštena osoba gospodarskog subjekta \_\_\_\_\_  
OIB \_\_\_\_\_ Telefon \_\_\_\_\_

kao članovi zajednice ponuditelja solidarno odgovaramo Naručitelju za uredno ispunjenje ugovora koji će se sklopiti u slučaju odabira naše ponude.

Članovi zajednice ponuditelja:

(ime, prezime ovlaštene osobe za zastupanje)

\_\_\_\_\_   
mjesto i datum

\_\_\_\_\_   
Potpis

\_\_\_\_\_   
Potpis

\_\_\_\_\_   
Potpis

\_\_\_\_\_   
Potpis

**OBRAZAC VII.**

Izjava o prihvaćanju uvjeta iz dokumentacije o nabavi

**Naručitelj:** Prirodoslovno-matematički fakultet u Splitu, Ruđera Boškovića 33, Split

**Predmet nabave:** Urbana oprema za potrebe uređenja natkrivenog trga „Zgrade tri fakulteta“

**Evidencijski broj:** JSN-28/2019

## IZJAVA O PRIHVAĆANJU UVJETA IZ DOKUMENTACIJE O NABAVI

kojom ponuditelj \_\_\_\_\_

\_\_\_\_\_  
(naziv ponuditelja, adresa, OIB)

izjavljuje da su mu poznate odredbe iz dokumentacije o nabavi, da ih prihvaća i da će izvršiti predmet nabave *urbane oprema za potrebe uređenja natkrivenog trga „Zgrade tri fakulteta“*, evidencijski broj: JSN-28/2019 u skladu s tim odredbama.

\_\_\_\_\_  
(mjesto i datum)

MP

\_\_\_\_\_  
(čitko ime i prezime ovlaštene osobe  
za zastupanje gospodarskog subjekta)

\_\_\_\_\_  
(vlastoručni potpis ovlaštene osobe  
za zastupanje gospodarskog subjekta)

**OBRAZAC VIII.**

Izjava o dostavi jamstva za uredno ispunjenje ugovora  
za slučaju povrede ugovorne obveze



**Naručitelj:** Prirodoslovno-matematički fakultet u Splitu, Ruđera Boškovića 33, Split

**Predmet nabave:** Urbana oprema za potrebe uređenja natkrivenog trga „Zgrade tri fakulteta“

**Evidencijski broj:** JSN-28/2019

**IZJAVA PONUDITELJA O DOSTAVI JAMSTVA ZA UREDNO ISPUNJENJE  
UGOVORA ZA SLUČAJ POVREDE UGOVORNIH OBVEZA**

Ponuditelj \_\_\_\_\_  
(naziv, OIB, adresa ponuditelja)

izjavljuje sljedeće:

da će, ukoliko njegova ponuda bude odabrana za sklapanje ugovora o nabavi, u roku od 15 (petnaest) dana od dana obostranog potpisa ugovora dostaviti jamstvo za uredno ispunjenje ugovora za slučaj povrede ugovornih obveza, u obliku bezuvjetne i neopozive bankarske garancije, naplative od banke na prvi poziv, bez prava prigovora, u iznosu od 10% (deset posto) od ukupne vrijednosti ugovora bez pripadajućeg PDV-a, s rokom valjanosti 30 (trideset) dana dužim od ugovorenog roka za ispunjenje ugovornih obveza.

\_\_\_\_\_  
(mjesto i datum)

MP

\_\_\_\_\_  
(čitko ime i prezime ovlaštene osobe  
za zastupanje gospodarskog subjekta)

\_\_\_\_\_  
(vlastoručni potpis ovlaštene osobe  
za zastupanje gospodarskog subjekta)

**OBRAZAC IX.**

Izjava ponuditelja o dostavi jamstva za otklanjanje nedostataka  
u jamstvenom roku

**Naručitelj:** Prirodoslovno-matematički fakultet u Splitu, Ruđera Boškovića 33, Split

**Predmet nabave:** Urbana oprema za potrebe uređenja natkrivenog trga „Zgrade tri fakulteta“

**Evidencijski broj:** JSN-28/2019

**IZJAVA PONUDITELJA O DOSTAVI JAMSTVA ZA OTKLANJANJE  
NEDOSTATAKA U JAMSTVENOM ROKU**

Ponuditelj \_\_\_\_\_  
(naziv ponuditelja)

izjavljuje slijedeće:

da će ukoliko njegova ponuda bude odabrana za sklapanje ugovora o nabavi, dostaviti jamstvo za otklanjanje nedostataka u jamstvenom roku, u obliku bezuvjetne i neopozive bankarske garancije, naplative od banke na prvi poziv, bez prava prigovora, u iznosu od 10% (deset posto) od ukupne vrijednosti ugovora bez pripadajućeg PDV-a. Jamstvo za otklanjanje nedostataka u jamstvenom roku dostavlja se nakon uredno isporučene i ugrađene opreme, a prije isplate po računu, s rokom valjanosti 30 (trideset) dana duže od isteka jamstvenog roka.

\_\_\_\_\_  
(mjesto i datum)

MP

\_\_\_\_\_  
(čitko ime i prezime ovlaštene osobe ponuditelja)

\_\_\_\_\_  
(vlastoručni potpis ovlaštene osobe ponuditelja)

**DODATAK I. DOKUMENTACIJE O NABAVI**  
Izvedbeni projekt

Projektantski ured: PROSTORNE TAKTIKE d.o.o.  
Adresa: Vukovarska 85, 21000, Split  
OIB: 26148807337

Investitor: SVEUČILIŠTE U SPLITU  
PRIRODOSLOVNO-MATEMATIČKI FAKULTET  
Adresa: Ruđera Boškovića 33; 21000 Split  
OIB: 20858497843

Naziv građevine: UREĐENJE NATKRIVENOG TRGA  
Lokacija: Ruđera Boškovića 33; 21000 Split  
Razina razrade: IZVEDBENI PROJEKT  
Zajednička oznaka projekta: PMF-19  
Strukovna odrednica: ARHITEKTONSKI PROJEKT  
Projektirani dio: URBANA OPREMA  
Br. mape: MAPA 1  
Oznaka projekta: 19-06-IZV-01

Glavni projektant: Antonia Vuletić mag.ing.arh.

Projektant: Antonia Vuletić mag.ing.arh.

Suradnik: Luka Cvitan mag.ing.arh.  
Kristina Gotvald bacc.ing.arh.

Direktor: Antonia Vuletić mag.ing.arh.

Mjesto i datum izrade: Split, Lipanj 2019.

## SADRŽAJ

### Grafički prikaz

1. Situacija - Tlocrtna dispozicija elemenata urbane opreme	M 1:200
1. Element E A1	M 1:25
2. Element E A2	M 1:25
4. Element E B1	M 1:25
5. Element E B2	M 1:25
6. Element E C1	M 1:25
7. Konfekcijska oprema s pozicijama ugradnje	M 1:200



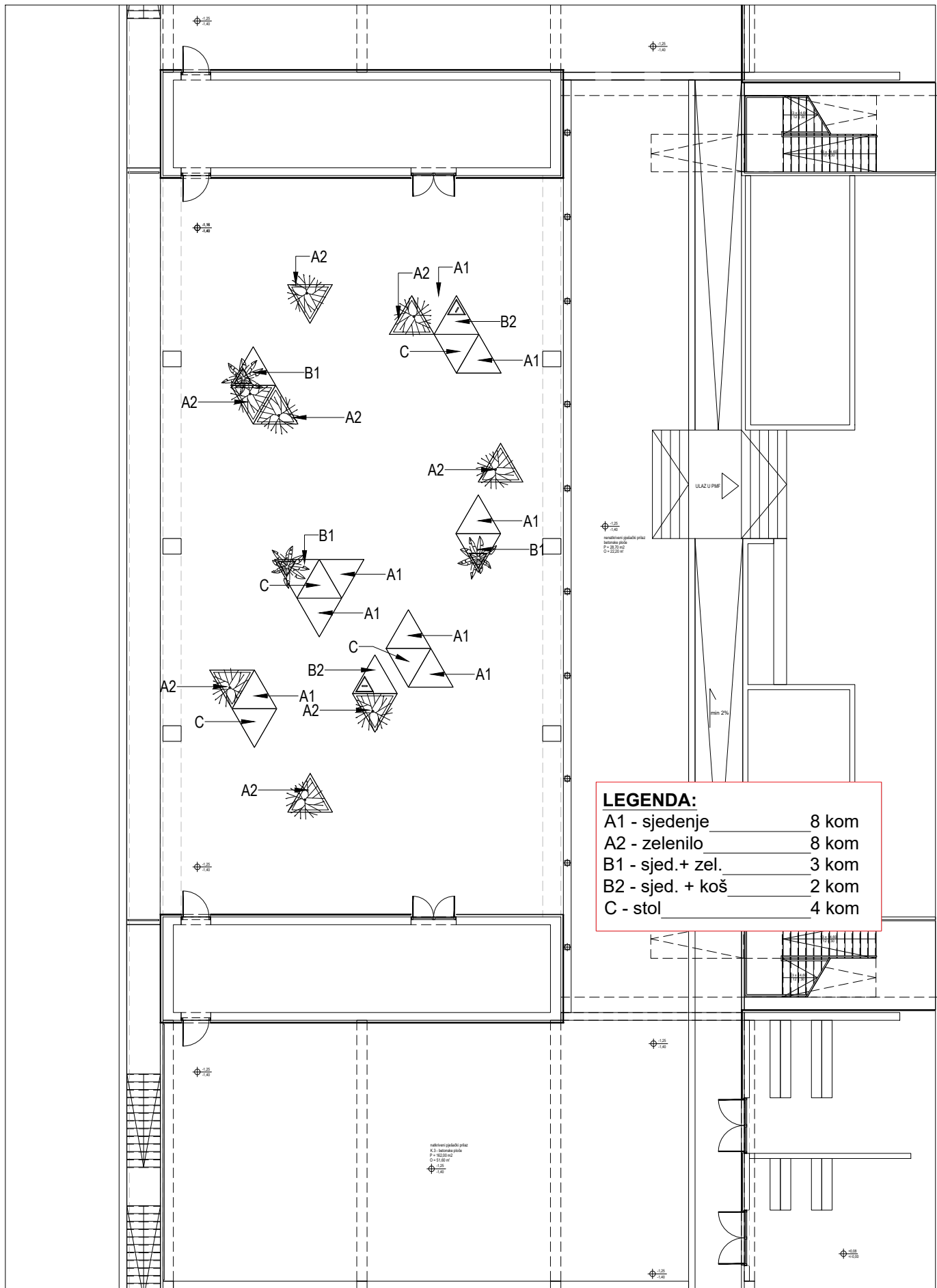

LEGENDA:	
A1 - sjedenje	8 kom
A2 - zelenilo	8 kom
B1 - sjed. + zel.	3 kom
B2 - sjed. + koš	2 kom
C - stol	4 kom

PROSTORNE TAKTIKE d.o.o. Vukovarska 85, 21000 Split OIB: 26148807337		AUTORI: ANTONIA VULETIĆ, mag.ing.arh. LUKA CVITAN, mag.ing.arh. KRISTINA GOTVALD, bacc.ing.arh.		FAZA PROJEKTA: IZVEDBENI PROJEKT VRSTA PROJEKTA: ARHITEKTONSKI	
INVESTITOR:	PMF	SURADNICI:		SADRŽAJ:	
GRAĐEVINA:	Idejno rješenje za uređenje polivalentnog prostora na PMF-u	OZNAKA PROJEKTA:		SITUACIJA TLOCRTNA DISPOZICIJA	
IZRADA PROJEKTA:	PROSTORNE TAKTIKE D.O.O.	PMF-19 19-06-IZV-01		MJERILO: 1:200	
				LIST BROJ: 1.	
				DATUM: LIPANJ 2019.	



SJEDENJE

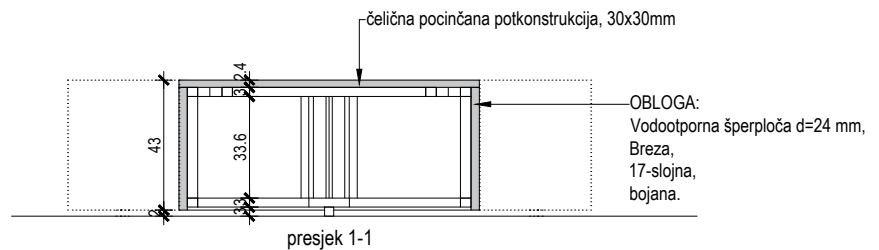
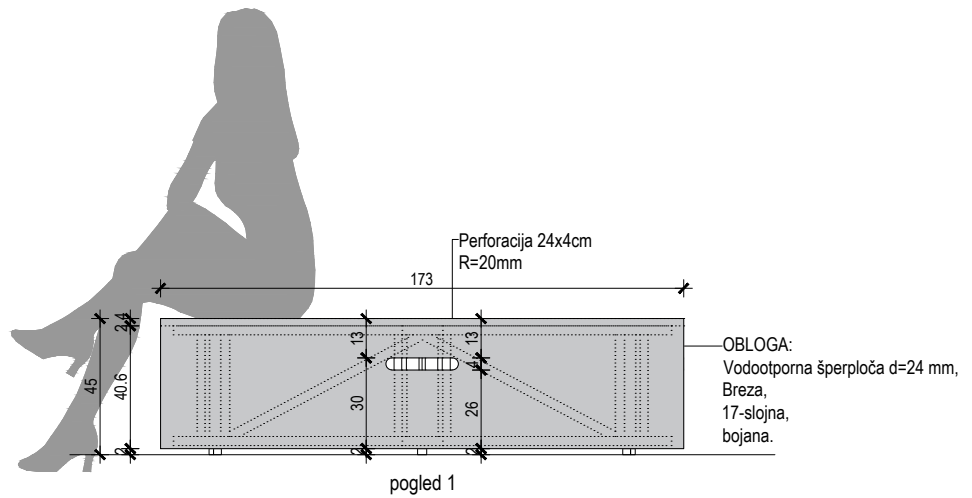
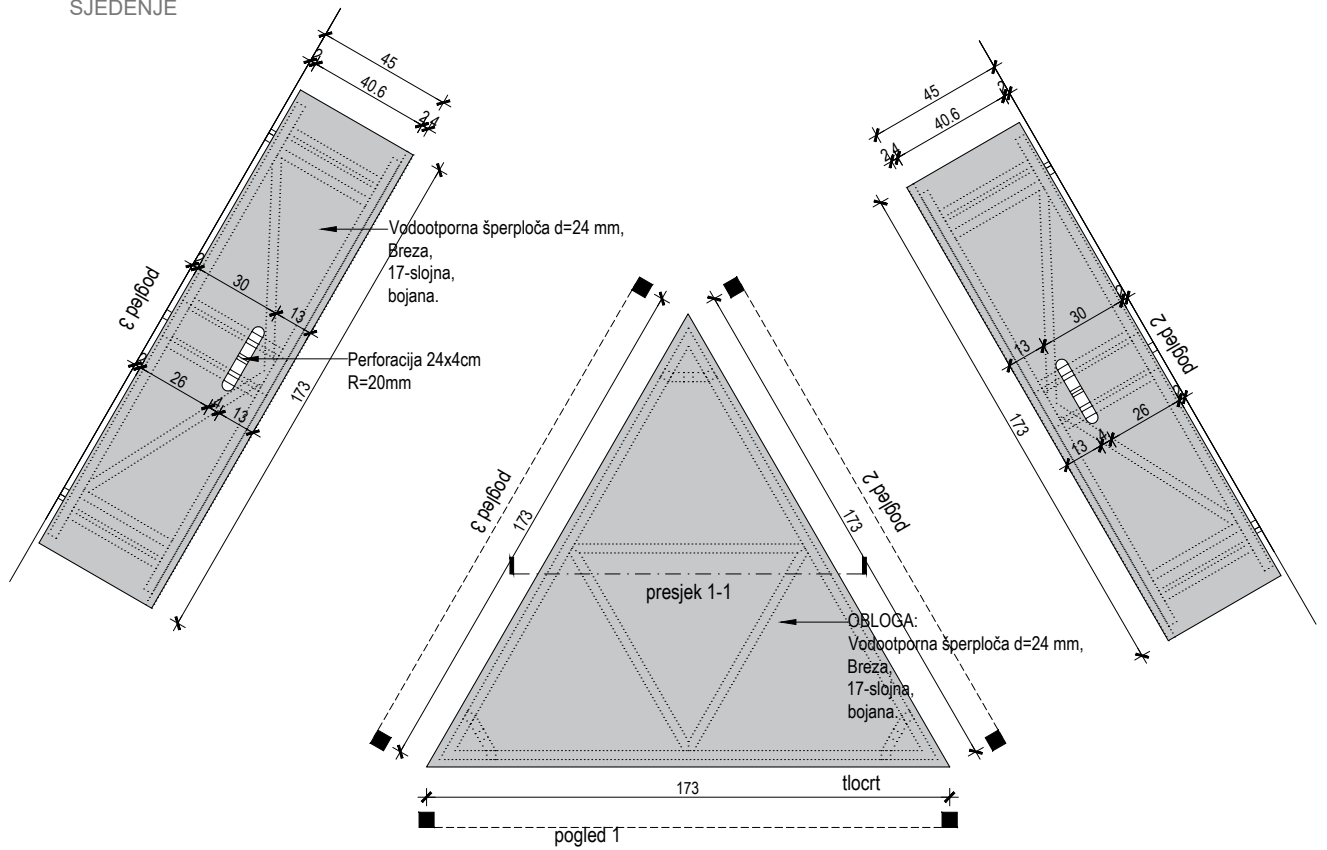

**NAPOMENA:**

IZVOBAČ JE DUŽAN PRIJE IZVEDBE NAPRAVITI RADIONIČKE NACRTE I  
ZAJEDNO SA SVIM DETALJIMA ISHODITI OVJERU ISTIH OD PROJEKTANTA, A  
SVE MJERE JE DUŽAN KONTROLIRATI NA LICU MJESTA!

PROSTORNE TAKTIKE d.o.o. Vukovarska 85, 21000 Split OIB: 26148807337		AUTORI: ANTONIA VULETIĆ, mag.ing.arh. LUKA CVITAN, mag.ing.arh. KRISTINA GOTVALD, bacc.ing.arh.	FAZA PROJEKTA: VRSTA PROJEKTA: SADRŽAJ:	IZVEDBENI PROJEKT ARHITEKTONSKI 1
INVESTITOR: PMF	SURADNICI:	OZNAKA PROJEKTA:	MJEILO:	DETALJNA SHEMA E A1
GRADEVINA: Idejno rješenje za uređenje polivalentnog prostora na PMF-u	OZNAKA PROJEKTA:	PMF-19 19-06-IZV-01 DATUM: LIPANJ 2019.	MJEILO:	LIST BROJ:
IZRADA PROJEKTA:	PROSTORNE TAKTIKE D.O.O.	OZNAKA PROJEKTA:	MJEILO:	LIST BROJ:
			1:25	2.

SJEDENJE + ZELENILO

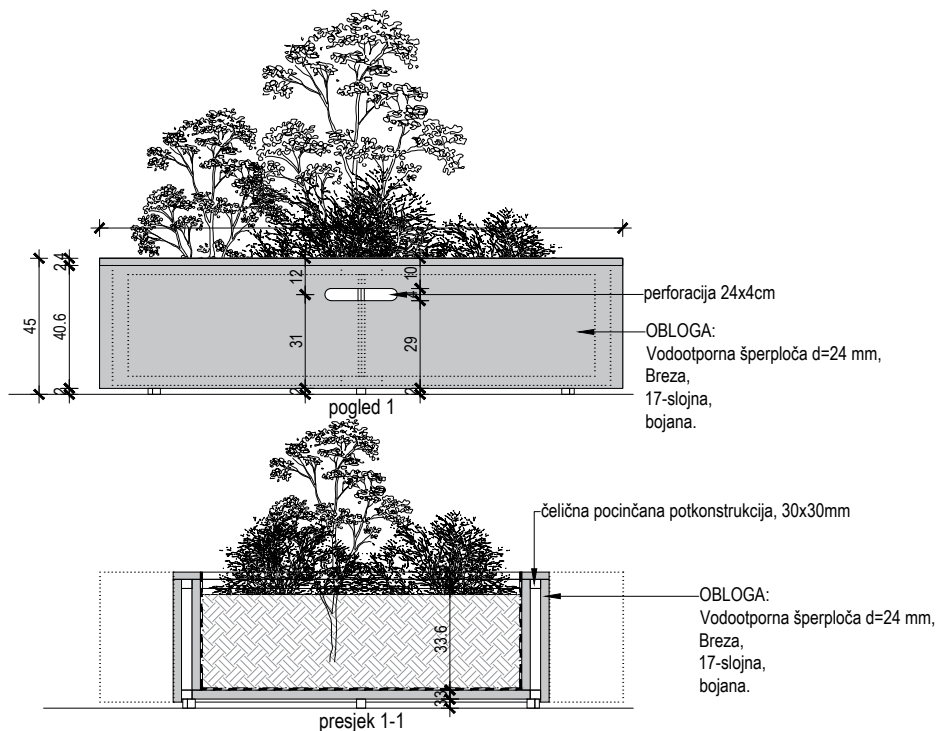
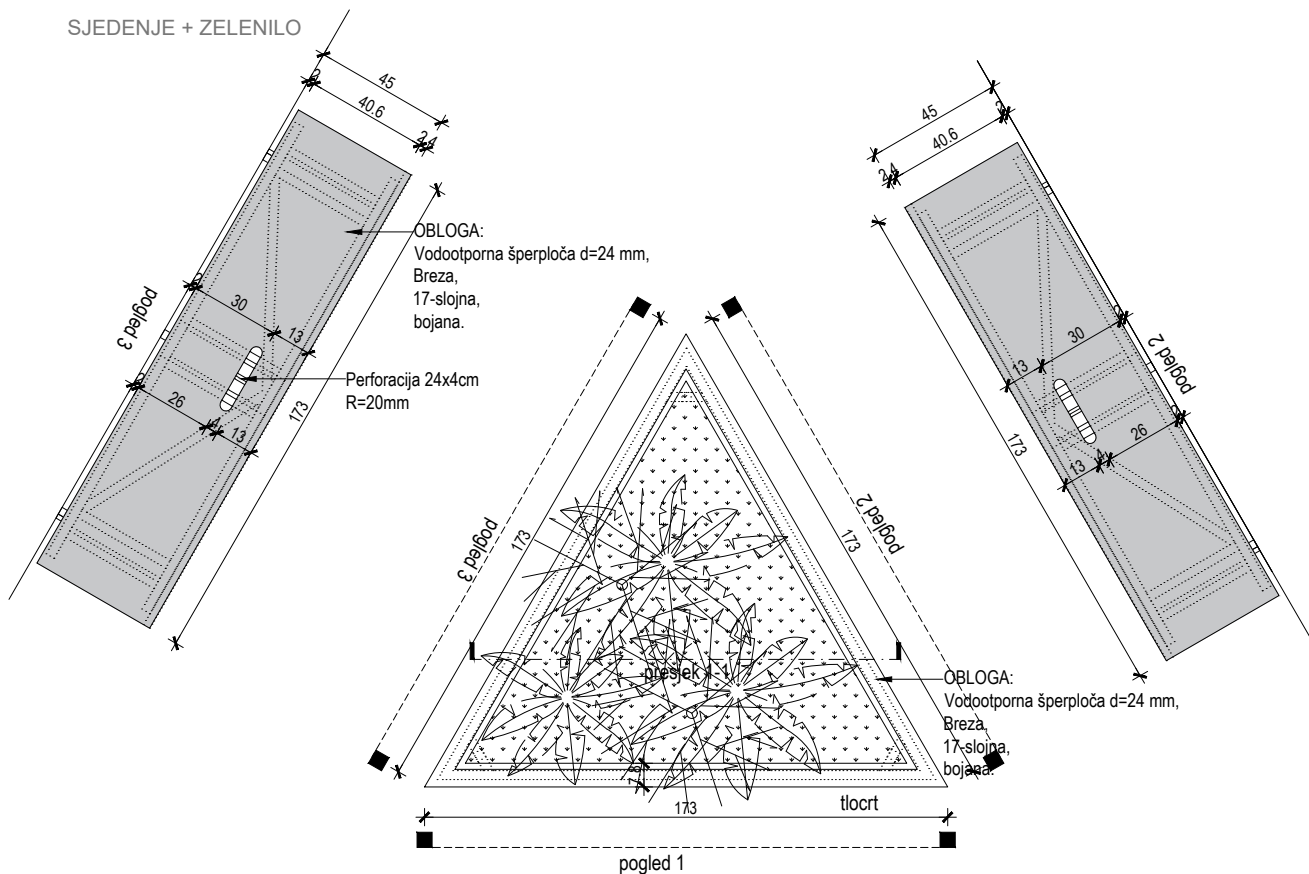

**NAPOMENA:**

IZVOBAČ JE DUŽAN PRIJE IZVEDBE NAPRAVITI RADIONIČKE NACRTE I  
ZAJEDNO SA SVIM DETALJIMA ISHODITI OVJERU ISTIH OD PROJEKTANTA, A  
SVE MJERE JE DUŽAN KONTROLIRATI NA LICU MJESTA!

PROSTORNE TAKTIKE d.o.o. Vukovarska 85, 21000 Split OIB: 26148807337		AUTORI: ANTONIA VULETIĆ, mag.ing.arh. LUKA CVITAN, mag.ing.arh. KRISTINA GOTVALD, bacc.ing.arh.		FAZA PROJEKTA: IZVEDBENI PROJEKT VRSTA PROJEKTA: ARHITEKTONSKI		1			
INVESTITOR:	PMF	SURADNICI:		SADRŽAJ:		DETALJNA SHEMA E A2			
GRADEVINA:	Idejno rješenje za uređenje polivalentnog prostora na PMF-u								
IZRADA PROJEKTA:	PROSTORNE TAKTIKE D.O.O.	OZNAKA PROJEKTA:	PMF-19 19-06-IZV-01	DATUM:	LIPANJ 2019.	MJERILO:	1:25	LIST BROJ:	5.

SJEDENJE + ZELENILO

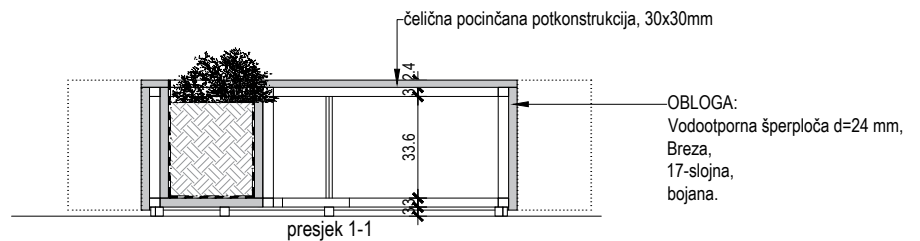
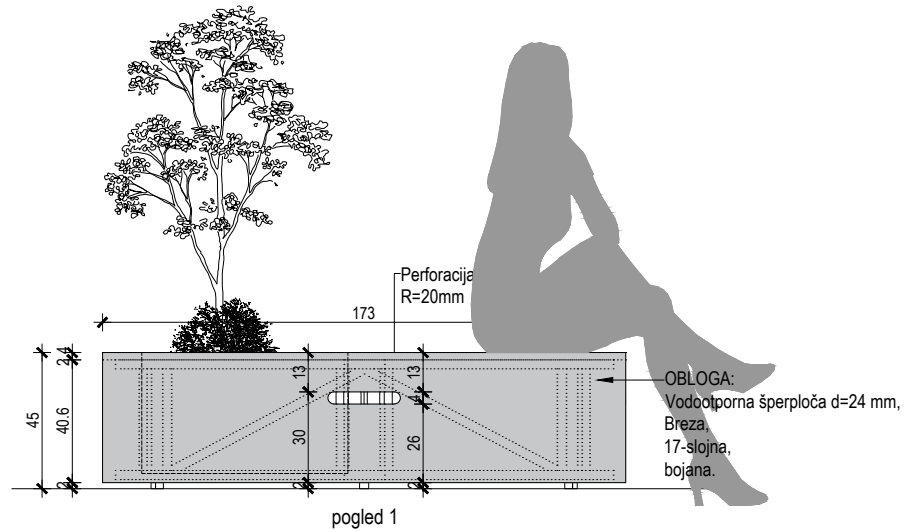
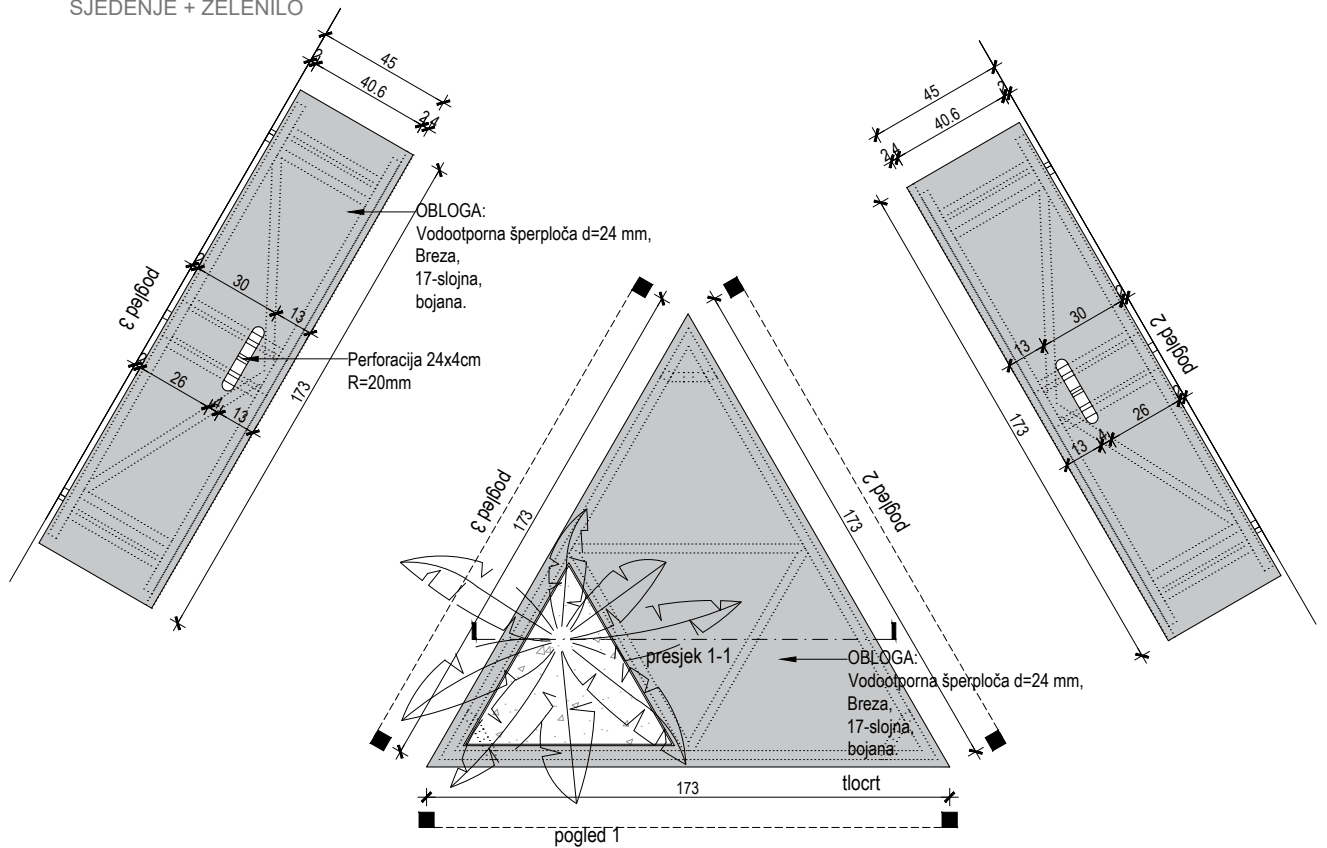

**NAPOMENA:**

IZVOBAČ JE DUŽAN PRIJE IZVEDBE NAPRAVITI RADIONIČKE NACRTE I  
ZAJEDNO SA SVIM DETALJIMA ISHODITI OVJERU ISTIH OD PROJEKTANTA, A  
SVE MJERE JE DUŽAN KONTROLIRATI NA LICU MJESTA!

PROSTORNE TAKTIKE d.o.o. Vukovarska 85, 21000 Split OIB: 26148807337		AUTORI: ANTONIA VULETIĆ, mag.ing.arh. LUKA CVITAN, mag.ing.arh. KRISTINA GOTVALD, bacc.ing.arh.		FAZA PROJEKTA: IZVEDBENI PROJEKT VRSTA PROJEKTA: ARHITEKTONSKI 1	
INVESTITOR: PMF	SURADNICI:		SADRŽAJ:		DETALJNA SHEMA E B1
GRADEVINA: Idejno rješenje za uređenje polivalentnog prostora na PMF-u					
IZRADA PROJEKTA: PROSTORNE TAKTIKE D.O.O.	OZNAKA PROJEKTA: PMF-19	DATUM: LIPANJ 2019.	MJERILO: 1:25	LIST BROJ:	3.

SJEDENJE + KOŠ ZA SMEĆE

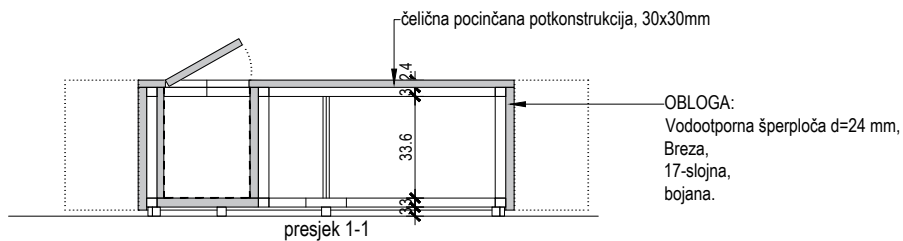
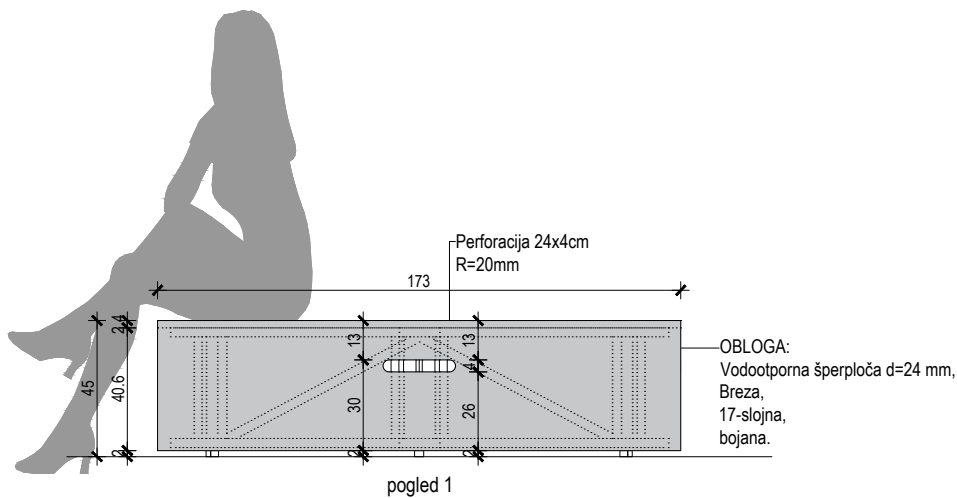
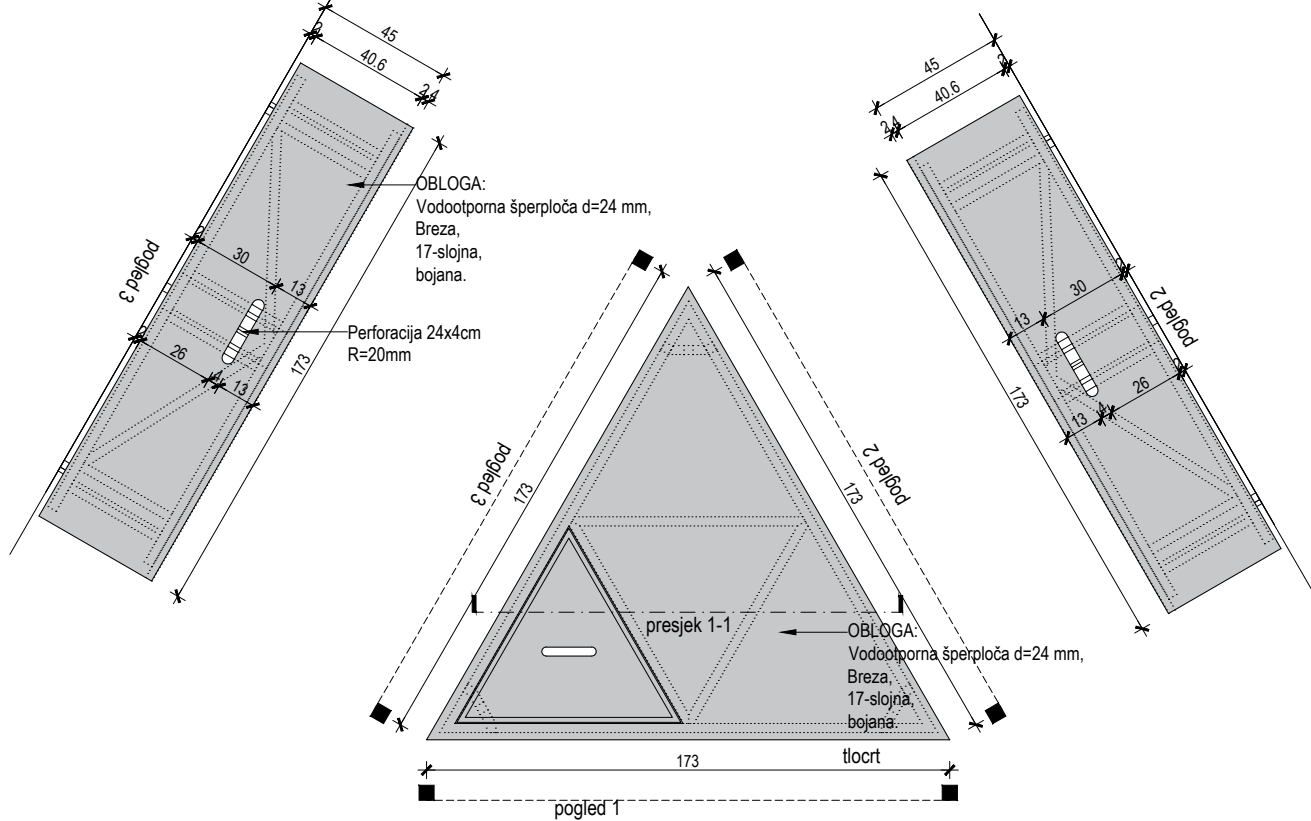

**NAPOMENA:**

IZVOBAČ JE DUŽAN PRIJE IZVEDBE NAPRAVITI RADIONIČKE NACRTE I  
ZAJEDNO SA SVIM DETALJIMA ISHODITI OVJERU ISTIH OD PROJEKTANTA, A  
SVE MJERE JE DUŽAN KONTROLIRATI NA LICU MJESTA!

PROSTORNE TAKTIKE d.o.o. Vukovarska 85, 21000 Split OIB: 26148807337		AUTORI: ANTONIA VULETIĆ, mag.ing.arh. LUKA CVITAN, mag.ing.arh. KRISTINA GOTVALD, bacc.ing.arh.	FAZA PROJEKTA: IZVEDBENI PROJEKT VRSTA PROJEKTA: ARHITEKTONSKI	1
INVESTITOR: PMF	SURADNICI:		SADRŽAJ:	DETALJNA SHEMA E B2
GRAĐEVINA: Idejno rješenje za uređenje polivalentnog prostora na PMF-u	IZRADA PROJEKTA: PROSTORNE TAKTIKE D.O.O.	OZNAKA PROJEKTA: PMF-19 19-06-IZV-01	DATUM: LIPANJ 2019.	MJERILO: 1:25
			LIST BROJ:	4.

STOL

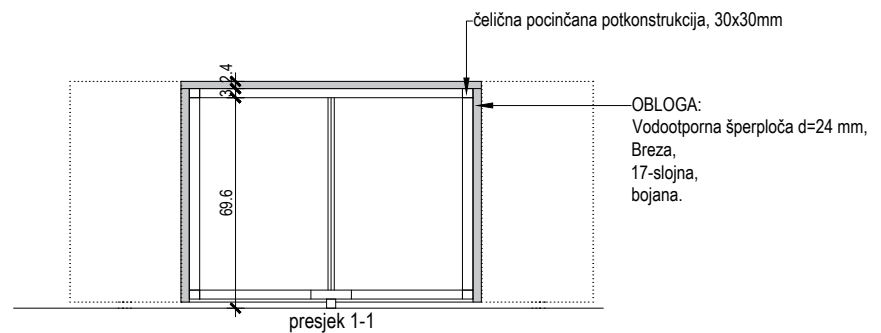
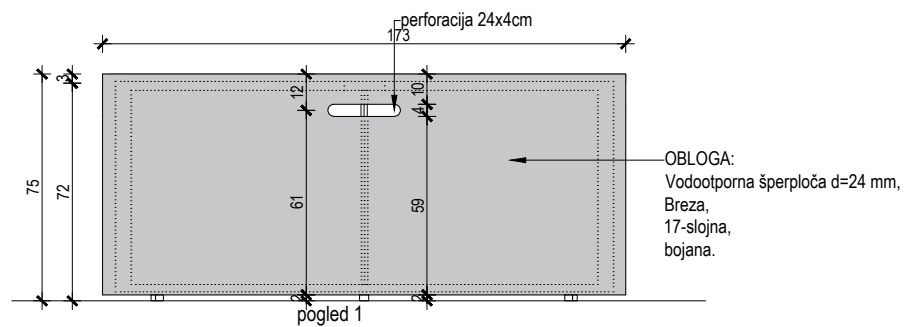
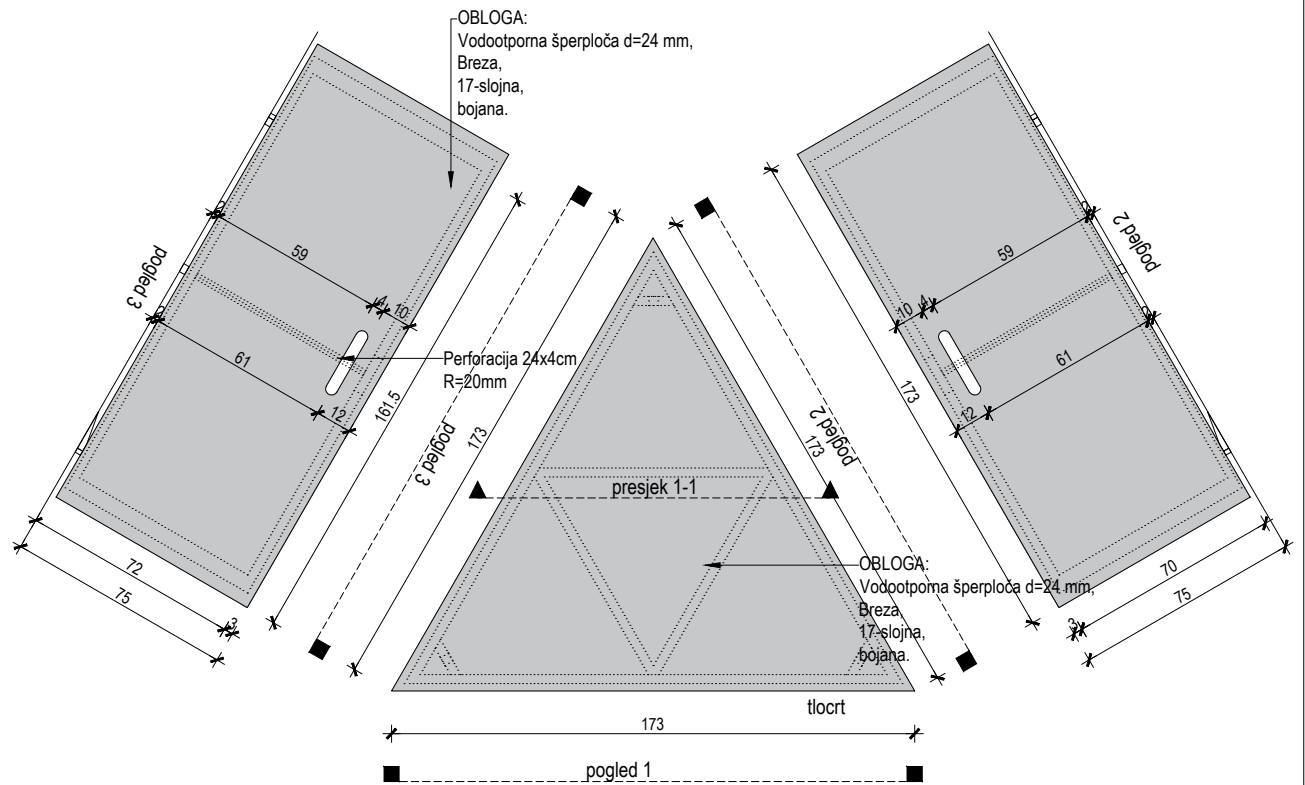

**NAPOMENA:**

IZVOBAČ JE DUŽAN PRIJE IZVEDBE NAPRAVITI RADIONIČKE NACRTE I  
ZAJEDNO SA SVIM DETALJIMA ISHODITI OVJERU ISTIH OD PROJEKTANTA, A  
SVE MJERE JE DUŽAN KONTROLIRATI NA LICU MJESTA!

PROSTORNE TAKTIKE d.o.o. Vukovarska 85, 21000 Split OIB: 26148807337		AUTORI: ANTONIA VULETIĆ, mag.ing.arh. LUKA CVITAN, mag.ing.arh. KRISTINA GOTVALD, bacc.ing.arh.	FAZA PROJEKTA: VRSTA PROJEKTA: SADRŽAJ:	IZVEDBENI PROJEKT ARHITEKTONSKI DETALJNA SHEMA E C1	
INVESTITOR: GRAĐEVINA:	PMF Idejno rješenje za uređenje polivalentnog prostora na PMF-u	SURADNICI:	1 6.	6.	
IZRADA PROJEKTA:	PROSTORNE TAKTIKE D.O.O.	OZNAKA PROJEKTA:	PMF-19 19-06-IZV-01 DATUM: LIPANJ 2019.	MJERILO: 1:25 LIST BROJ:	6.

PEPELJARE

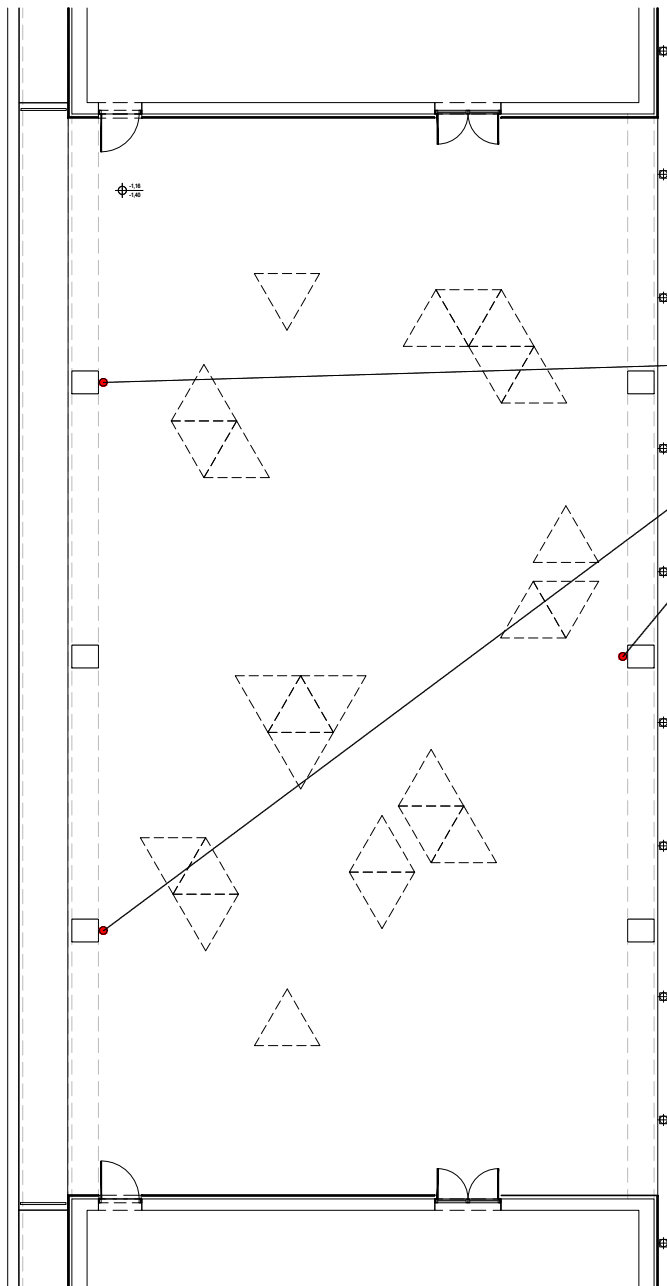

Dimenzije: dužina 11 cm/širina 6 cm/visina 51 cm  
 Težina: 1.3 Kg  
 Materijal: nehrđajući čelik

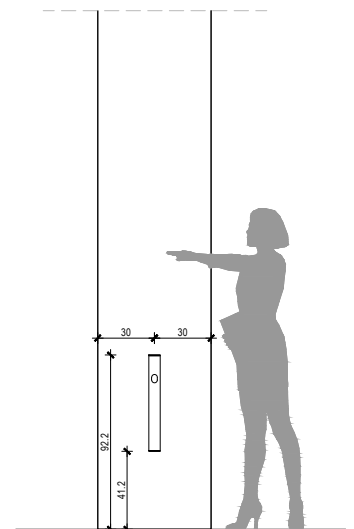

**NAPOMENA:**

IZVOBAČ JE DUŽAN PRIJE IZVEDBE NAPRAVITI RADIONIČKE NACRTE I  
 ZAJEDNO SA SVIM DETALJIMA ISHODITI OVJERU ISTIH OD PROJEKTANTA, A  
 SVE MJERE JE DUŽAN KONTROLIRATI NA LICU MJESTA!

PROSTORNE TAKTIKE d.o.o. Vukovarska 85, 21000 Split OIB: 26148807337		AUTORI: ANTONIA VULETIĆ, mag.ing.arh. LUKA CVITAN, mag.ing.arh. KRISTINA GOTVALD, bacc.ing.arh.	FAZA PROJEKTA: VRSTA PROJEKTA: SADRŽAJ:	IZVEDBENI PROJEKT ARHITEKTONSKI KONFEKCIJSKA OPREMA PEPELJARA
INVESTITOR: PMF	SURADNICI:	PMF-19 19-06-IZV-01	DATUM: LIPANJ 2019.	MJERILO: 1:25
GRAĐEVINA: Idejno rješenje za uređenje polivalentnog prostora na PMF-u	OZNAKA PROJEKTA:	LIST BROJ:	7.	